

青岛碱业发展有限公司

塑编袋、纸袋、PE袋技术要求

1 范围

本标准规定了塑料编织袋、复合塑料编织袋（简称复合塑编袋、二合一复合袋）及聚乙烯薄膜袋、BOPP彩膜袋、纸纱复合袋、纸塑袋、PE袋的技术指标、试验方法、检验规则及标志、包装、运输、贮存要求。

本标准适用于塑料编织袋、复合塑编袋及聚乙烯薄膜袋、BOPP彩膜袋、纸纱复合袋、纸塑袋、PE袋的采购和进货检验。

2 规范性引用文件

下列文件对于本文件的应用是必不可少的。凡是注日期的引用文件，仅所注日期的版本适用于本文件。凡是不注日期的引用文件，其最新版本（包括所有的修改单）适用于本文件。

GB/T 191 包装储运图示标志

GB/T 2828.1 计数抽样检验程序 第1部分：按接收质量限（AQL）检索的逐批检验抽样计划

GB/T 4456 包装用聚乙烯吹塑薄膜

GB/T 4857.5 包装 运输包装件 跌落试验方法

GB/T 7968 纸袋纸

GB/T 8946 塑料编织袋通用技术要求

GB 9774 水泥包装袋

GB/T 17858.1 包装术语 工业包装袋 纸袋

GB/T 17497.1 柔性版装潢印刷品 第1部分：纸张类

GB/T 17497.2 柔性版装潢印刷品 第2部分：塑料与金属箔类

BBT 0058-2011 包装用多层共挤重载膜、袋

SNT 0268 出口商品运输包装 纸塑复合袋检验规程

定量包装商品计量监督管理办法 第75号文

3 定义与缩略语

3.1 PE薄膜袋：以聚乙烯为基材吹塑而成的封底袋，以下简称PE内袋或内袋。

3.2 二合一复合塑编袋：以聚丙烯编织布为基材，内侧（或外侧）复合聚乙烯薄膜后制成的缝底袋，简称二合一复合袋。

3.3 BOPP彩膜复合袋

以聚丙烯编织布为基材，外侧采用（乳白涂塑+BOPP膜）为三合一复合（PP基布+乳白涂塑+BOPP膜）后制成的缝底袋。

3.4 纸纱复合袋

采用纸纱复合包装袋纸为材质制成的缝底袋或糊底袋。

3.5 纸纱复膜复合袋

采用纸纱复膜复合包装袋纸为材质制成的缝（封）底袋。

3.6 纸袋

采用包装袋纸为材质制成的缝底袋或糊底袋。

3.7 复膜纸袋

采用复膜包装袋纸为材质制成的缝（封）底袋。

3.8 多层共挤重载袋

使用多台挤出机分别将聚乙烯、聚丙烯等树脂（可加入添加剂）挤出，通过一个共用模头吹塑而获得的装载质量通常为10kg以上的多层共挤袋，以下简称PE袋。

3.9 单层袋：只有一层 PE 复合、PP 复合、包装纸、复膜包装纸、BOPP 彩膜复合或仅以一层聚丙烯编织布为基材（以下称未复合）制作而成的包装袋。

3.10 双层袋：在单层袋内部再衬一层聚乙烯吹塑薄膜袋。其中外层袋简称外袋，内衬聚乙烯吹塑薄膜袋简称内袋。

3.11 阀口袋：两端封闭且其中一端配备阀口的包装袋

3.12 六角形端部平边糊合阀口袋：经折叠成型、糊合，使两端封闭并呈六角形且其中一端配备阀口的平边袋。

3.13 外套式阀口：阀套向包装袋外凸出的阀口，通常配备一小袋。

3.14 信封口袋

在单层袋袋子背面由开口处单层裁去部分（长mm×宽mm）材质，使成品袋开口处呈信封状，以便于装料后缝口的袋子。

4 袋型和品种

4.1 袋型：平口缝底袋、信封口袋、平口热合封底袋、六角形端部平边糊合阀口袋。

4.2 品种：单层袋、双层袋。

5 技术要求

5.1 材质

5.1.1 外袋采用聚丙烯，内袋采用聚乙烯。

- 5.1.2 所用原材料均不得添加任何对人身健康安全有危害的有毒有害物质。
- 5.1.3 耐热性：包装袋承受的产品的最高温度不低于100℃；
- 5.1.4 耐寒性：包装袋承受的产品的最低温度不高于-30℃；
- 5.1.5 抗老化：满足不在阳光照射下存储时间不小于 18 个月。
- 5.1.6 此标准对包装物的克重不做强制规定，但是供应商应按照受力的要求，反馈包装袋具体部位的克重数，然后由技术中心进行复核，如果相差较大，则需要对包装物进行试验，以防止在自动及半自动线上无法使用。

5.2 外观

5.2.1 PE 内袋

表1 内袋外观质量

项目	要求
外观	平整、厚度均匀，无缺损，不得有对使用有碍的气泡、穿孔、水纹、暴筋、塑化不良、鱼眼僵块等疵病。
感官	色泽正常， 无异味 、异嗅、异物。
袋底热合	袋底热合应牢固，热合线距底边（10±2）mm，热合线宽度（2~3）mm；

5.2.2 塑编袋

5.2.2.1 未复合袋

表 2 未复合双层塑编袋外袋外观质量

项目	要求
感官	经、纬线分布均匀，色泽一致，颜色为乳白色，并带有光泽， 无异味 、无杂质。
断丝	同处经、同处纬之和断丝小于3根。
褶皱	折叠宽度3mm，长度100mm，不大于3处。
清洁	油或其它原因造成的，面积100mm ² 以下的明显油污不多于3处，100mm ² 以上的明显油污不允许有。
切边	应用热熔切割，不允许出现散边。
缝合	不允许出现脱针、断线、未缝住卷折现象。

5.2.2.2 二合一复合袋、BOPP彩膜袋

表 3 二合一复合单层袋或双层袋外袋、BOPP 彩膜袋外观质量

项目	要求
感官	经、纬线分布均匀，色泽一致，颜色为乳白色，并带有光泽， 无异味 ，无杂质。

断 丝	同一地点经、纬之和断丝小于3根。
稀 档	间隔100mm内，经、纬丝断、缺不超过2根。
褶 皱	宽度3mm，长度100mm的折叠不多于3处。
清 洁	由油或其它原因造成的100mm ² 以下的明显污点不多于3处；100mm ² 以上的明显油污不允许有。
复 合	筒料袋双面复合时，双面各应大于基材宽度（5~10）mm（外复膜袋双面各不大于基材5mm），且无明显脱落、气孔及硬块。
BOPP膜复合	涂层、复膜均匀，没有鱼眼及起泡现象。
切 边	保证不散边、无粘结碎料。袋两侧折边线保持平行且与切线垂直。
复合袋翻袋	袋两侧折边保持平行，不得出现M边现象。折边线距袋边50mm。去膜边
外复膜袋	袋两侧折边保持平行，不得出现M边现象。去膜边。
缝 合	不允许出现脱针、断线、未缝住卷折和袋子偏斜现象，缝底线与袋两侧折边保持垂直。因缝制出现袋两侧折边偏斜长度不允许大于5mm。
印 刷	字迹清楚、油墨均匀、印刷颜色不得有深有浅不一致的地方，附着力强，手抹不掉色。
粘连	不允许有。

5.2.3 纸纱复合袋、纸纱复膜袋

适合于25kg/袋的小苏打、倍半及相关产品的包装。具体如表4：

表4 纸纱复合袋、纸纱复膜袋外观质量要求

项 目	要 求
感官	经、纬纱线分布均匀，色泽一致， 无异味 ，无杂质。
断纱	间隔 100mm 内，经丝断缺不超过 2 对，全袋不超过 3 对；纬纱不超过 6 对，相邻纬纱不允许同时断；经向 12mm 内不出现无纬纱现象。
褶皱	袋表面只允许有少量皱折；飞边在 2mm 以下；布纱均匀，纬纱无严重打弯；纸袋纸无破碎。
清洁	油或其它原因造成的，面积 100mm ² 以下的明显油污不多于 3 处，100mm ² 以上的明显油污不允许有。
复合	复合良好，袋面平整、无裂口、无粘堂。宽度足够，圆筒袋宽度误差±5mm，且无明显破碎、气孔及硬块。
切口	袋口切割干净、整齐，不得留有线头和 PE 膜。
接缝粘接	袋内膛接缝处粘接平整、牢固，不得出现未粘住及溢胶粘膛。
印 刷	内容准确，字迹清晰、牢固，无污染。

5.2.4 纸塑袋、复膜纸塑袋

适合于25kg/袋的小苏打、倍半及相关产品的包装。具体如表5:

表5 纸塑袋、复膜纸塑袋外观质量要求

项 目	要 求
感官	色泽一致， 无异味 ，无杂质。
褶皱	袋表面只允许有少量皱折；飞边在 2mm 以下；纸袋纸无破碎。
清洁	油或其它原因造成的，面积 100mm ² 以下的明显油污不多于 3 处，100mm ² 以上的明显油污不允许有。
复合	复合良好，袋面平整、无裂口、无粘堂。宽度足够，圆筒袋宽度误差±5mm，且无明显破碎、气孔及硬块。
切口	袋口切割干净、整齐，不得留有线头和 PE 膜。
接缝粘接	袋内腔接缝处粘接平整、牢固，不得出现未粘住及溢胶粘腔。
印 刷	内容准确，字迹清晰、牢固，无污染。

5.2.5 PE 袋

表6 PE袋外观质量要求

项目	外观质量要求
外观	平整、厚度均匀，无缺损，不得有对使用有碍的气泡、穿孔、破裂、暴筋、塑化不良、水纹、云雾、条纹、鱼眼、僵块、杂质、褶皱、划痕机污染等瑕疵。
感官	色泽正常， 无异味 、异嗅、异物。
袋底热合	袋底热合应牢固，热合线距底边（10±2）mm，热合线宽度（2~3）mm；
防滑带	防滑带压花触感明显，防滑带处试漏不允许渗水。
印刷	字迹清楚、油墨均匀、印刷颜色不得有深有浅不一致的地方，附着力强，手抹不掉色。
粘连	不允许有。

5.3 允许偏差

表 7

项 目	允许偏差
长度，mm	(-5~+10)
宽度，mm	(-5~+10)
单位面积质量，g/m ²	-4~+4
复合膜厚度，mm。	-0.002~+0.002

6 材质物理机械性能

6.1 PE内衬袋所用材质物理机械性能

表 8 PE 内衬袋所用材质物理机械性能

项 目	指 标			
	0.035±0.002	0.04±0.002	0.05±0.002	0.06±0.002
厚度 (mm)				
拉伸强度 (纵、横向) MPa ≥	12	12	13	13
断裂伸长率 (纵、横向) % ≥	150	150	200	200
冲击强度	不破裂			

6.2 未复合双层塑编袋外袋所用材质物理机械性能

表 9 未复合双层塑编袋外袋所用材质物理机械性能

项 目		要 求	
		25kg 氯化钙塑编袋	50kg 硫酸钾双层塑编袋
拉断力 N/50 mm	经向 ≥	600	700
	纬向 ≥	600	700
	边向 ≥	500	650
	缝底向 ≥	300	300
断裂伸长率 /%	径向 >	15	15
	纬向 >	15	15
耐热性		无粘着、熔痕等异常情况	

6.3 复合单、双层塑编袋外袋所用材质物理机械性能

表 10 复合单层、双层塑编袋外袋所用材质物理机械性能

项 目		要 求	
		25kg小苏打塑编袋	50kg硫酸钾塑编袋
拉伸负荷, N/50 mm	经向 ≥	600	700
	纬向 ≥	600	700
	边向 ≥	500	650
	缝底向 ≥	300	300
断裂伸长率%	径向 ≥	15	15
	纬向 ≥	15	15
聚乙烯复膜厚度mm		0.02±0.002	0.02±0.002
剥离力 N/30 mm ≥		3.0	3.0
耐热性		无粘着、熔痕等异常情况	

6.4、外复膜塑编袋外袋所用材质物理机械性能

表 11 外复膜塑编袋外袋所用材质物理机械性能

项 目		要 求	
		25kg氯化钙复合塑编袋	9.5kg硫酸钾塑编袋
拉 伸 负 荷 N/50mm	经向 \geq	600	600
	纬向 \geq	600	600
	边向 \geq	500	500
	缝底向 \geq	300	300
断裂伸长率%	径向 \geq	15	15
	纬向 \geq	15	15
复膜厚度 mm		0.01±0.002	0.02±0.002
剥离力	N/30 mm \geq	3.0	3.0
耐热性		无粘着、熔痕等异常情况	

6.5 BOPP彩膜复合袋外袋所用材质物理机械性能

表 12 BOPP 彩膜复合袋外袋所用材质物理机械性能

项 目		要 求		
		22.7kg氯化钙M折彩膜袋 25磅氯化钙M折彩膜袋	25kg小苏打彩膜袋、 25kg倍半彩膜袋、 25kg硫酸钾彩膜袋、 25kg氯化钙彩膜袋、 22.7kg氯化钙彩膜袋	50kg硫酸钾彩膜袋
拉伸负荷， N/50 mm	经向 \geq	600	600	700
	纬向 \geq	600	600	700
	边向 \geq	550	550	650
	缝底向 \geq	350	300	300
断裂伸长 率%	径向 \geq	15	15	15
	纬向 \geq	15	15	15
剥离力	N/30 mm \geq	3.0	3.0	3.0
耐热性		无粘着、熔痕等异常情况		

6.6 纸纱复合袋、纸纱复膜袋外袋所用材质物理机械性能

表 13 纸纱复合袋、纸纱复膜袋外袋所用材质物理机械性能

项 目	要 求
-----	-----

	单纱断裂强度 (N)	单纱断裂伸长率 (%)
维纶纱、化纤纱	18支纱 \geq 10	10~17.5
	20支纱 \geq 8	10~17.5
纱线单重, g/m ²	20 \pm 2	
复合用纸袋纸单重, g/m ²	80 \pm 5 (性能应符合GB/T 7968)	
纸纱复膜袋 用聚乙烯复膜	品种	25kg小苏打单层纸袋
	厚度mm	0.025 ^{+0.002} _{-0.001}
	单重g/ m ²	23+2 -1
复合用胶单重 g/ m ²	(20~30) \pm 5	
纸纱复合纸总单重 g/m ²	194 \pm 5	
纸纱复膜纸总单重 g/m ²	217 \pm 5	
水份, %	7~11	
纸纱复膜纸耐热性	无粘着、熔痕等异常情况	
防潮性能	GB/T 9774《水泥包装袋防潮性能试验方法》	
注: 包装用纸纱复合袋、纸纱复膜袋, 每批袋子缝制后必须做干燥处理, 并按塑编袋的跌落试验方法进行跌落试验。包装袋需有一定的柔韧度。		

6.7 纸塑袋、复膜纸塑袋外袋所用材质物理机械性能

表 14 纸袋、复膜纸袋外袋所用材质物理机械性能

项 目	要 求	
纸袋纸性能	应符合GB/T 7968要求	
复膜纸袋用聚乙烯复膜	品种	25kg小苏打单层纸塑袋
	厚度mm	0.025 ^{+0.002} _{-0.001}
	单重g/ m ²	23+2 -1
复合用胶单重 g/ m ²	(20~30) \pm 5	
水份, %	7~11	
复膜纸耐热性	无粘着、熔痕等异常情况	
防潮性能	GB/T 9774《水泥包装袋防潮性能试验方法》	
注: 包装用纸袋纸, 每批袋子缝制后必须做干燥处理, 并按塑编袋的跌落试验方法进行跌落试验。包装袋需有一定的柔韧度。		

6.8 PE袋物理机械性能

表15 PE袋物理机械性能

项 目		要 求	
		25kg 氯化钙 PE 袋、 25kg 氯化钙透明 PE 袋	25kg 氯化钙 M 折 PE 袋
厚度 mm		0.16±0.01	0.20±0.01
拉伸强度, MPa	纵向	≥24	≥26
	横向	≥24	≥26
断裂标称应变, %	纵向	≥550	≥600
	横向	≥550	≥600
拉伸屈服应力, MPa	纵向	≥10	≥10
	横向	≥10	≥10
摩擦系数	动摩擦	0.4-0.6	0.4-0.6
	静摩擦	0.4-0.6	0.4-0.6
冲击破损质量, g	表面	≥600	≥800
	折边处	≥300	≥500
耐跌落性		1.5 米跌落不破包	1.5 米跌落不破包
热合强度 (仅限于袋), N/15mm		≥30	≥30
是否抗紫剂要求		否	否

7 封口

7.1 平口缝底、平口热合封底 (见图 1~图 3), 阀口袋 (见图 4、图 5)

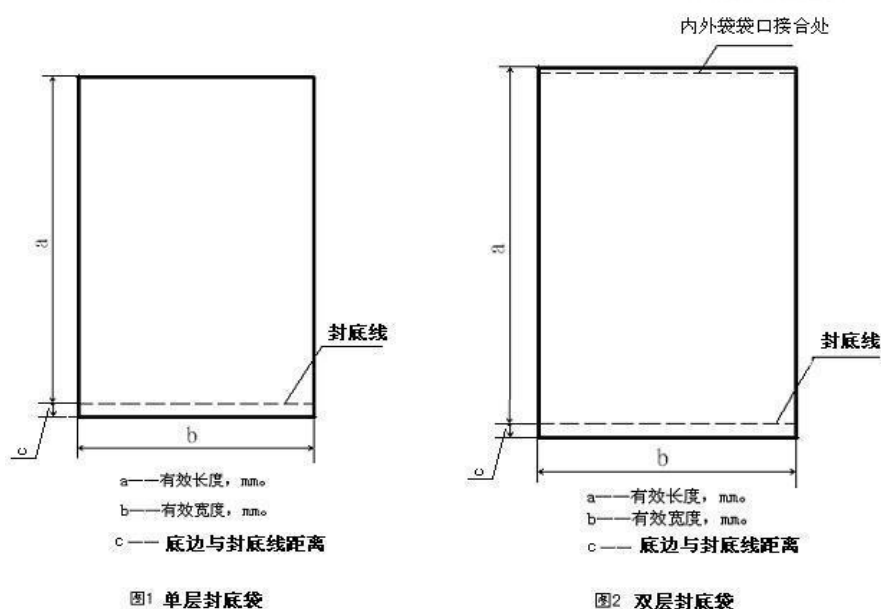



图3 平边缝合



图4 阀口袋

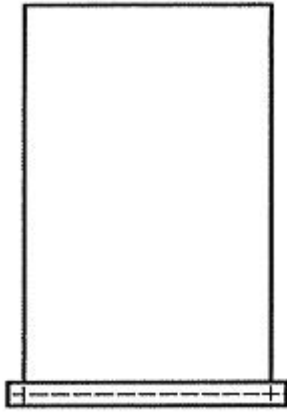

图5 外套式阀口

7.2 缝制要求

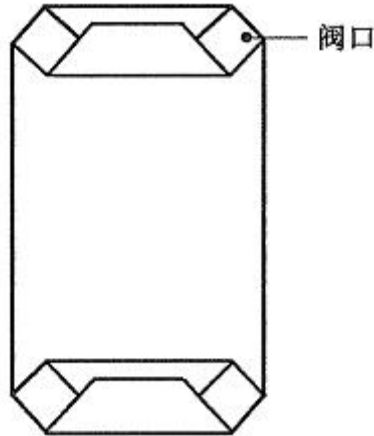
7.2.1 内袋热合

内袋在距袋底边 (10 ± 2) mm处热合,热合线宽度为 $(2\sim 3)$ mm,热合应均匀、牢固。7.2.2 缝线和针距要求

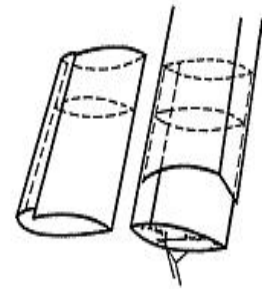
塑编类包装袋袋底缝线采用29.5tex*3*3原白色涤纶线,针距为 $(6.7\sim 10)$ mm。

纸袋袋底缝线采用29.5tex*3*3原白色涤纶线,针距为 $(10\sim 12)$ mm。

包装袋袋口缝线采用29.5tex*6原白色涤纶线,针距为 $(6.7\sim 10)$ mm。

7.2.3 外袋缝制

7.2.3.1 塑编袋、BOPP彩膜复合袋:在距袋底口20mm处握边缝制,缝制后缝线距袋底边10mm,采用涤纶线缝制,偏差 $(-4\sim +2)$ mm,且不能出现脱针、跳线、断线、未缝住卷折、M边和斜边现象,缝底线与袋两侧折边保持垂直,缝线余留辫长 $(30\sim 50)$ mm。因缝制出现袋两侧折边偏斜造成袋两侧长度偏差不允许大于5mm。单线缝在折边双层一侧(即袋的背面)。

注:氯化钙22.7kgM折包底易拉得:易拉得为涂膜彩条颜色为红色,宽度12mm,缝线在彩条中部。易拉得白色包底需涂膜,宽度50mm,缝制时包底在正背两面基本保持等宽。易拉得两侧多出袋子部分不要过长,需要适当裁切,要求40~50mm。

7.2.3.2 纸塑袋及纸纱复合袋

(1) 小苏打单层纸塑袋和单层纸纱复膜复合袋:在距袋底口 $(10\sim 15)$ mm处缝制,缝制后缝线距袋底边 $(10\sim 15)$ mm,采用涤纶线缝制,偏差 $(-4\sim +2)$ mm,且不能出现未缝住卷折现象。缝线针脚松紧适宜,针距均匀,无跳线、断线,不留辫长。袋口切割干净、齐整,不得留有线头。每批袋子缝制后必须做干燥处理。袋底采用 $(480^{+10}_{-5})\times(70^{+5}_{-5})$ 热熔胶带纸封底处理,袋两侧余留热熔胶带纸宽度 $(10\sim 15)$ mm。如袋筒为多层纸套合而成,要求袋口为最内层纸开口,其余层与层之间不能打开。

(2) 小苏打双层纸纱复合纸袋：在距袋底口（10~15）mm处握边缝制，缝制后缝线距袋底边（10~15）mm，采用涤纶线缝制，偏差（-4~+2）mm，且不能出现未缝住卷折现象。缝线针脚松紧适宜，针距均匀，无跳线、断线，余留辫长（30~50）mm。袋口切割干净、齐整，不得留有线头。每批袋子缝制后必须做干燥处理。袋子背面由开口处单层裁去50mm×袋宽mm，使成品袋开口处呈信封状，以便于装料后缝制。

(3) 小苏打双层纸塑袋：在距袋底口（10~15）mm处用60mm宽冷封纸均匀包底缝制，缝制后缝线距袋底边（10~15）mm，采用涤纶线缝制，偏差（-4~+2）mm，且不能出现未缝住卷折现象。缝线针脚松紧适宜，针距均匀，无跳线、断线，余留辫长（30~50）mm。袋口切割干净、齐整，不得留有线头。每批袋子缝制后必须做干燥处理。袋子背面由开口处单层裁去50mm×袋宽mm，使成品袋开口处呈信封状，以便于装料后缝合。

(4) 倍半阀口袋：六角形端部平边糊合。底部宽度：110+5 -5mm，顶部宽度：120+5 -5mm，外套式阀口：200+5 -5*120+5 0mm。每批袋子制作后必须做干燥处理。



图6 阀口袋尺寸示意图

7.2.3.3 内外袋套合：内外袋套合时，内袋应平整地套入外袋中，并伸展至外袋底部。不得出现内袋卷袋现象。

7.2.3.4 内外袋袋口采用有线缝制时，内外袋袋口对齐后距袋口10mm处缝制一周，对齐误差不超过±5mm，缝制后袋口不留线头，余留辫长≤10mm。

7.2.3.5 内外袋袋口采用超声波无线缝制时，内袋应平整地套入外袋中，外袋袋口内翻20mm包内袋缝制一周，对齐误差不超过±5mm，要求缝制牢固平整。

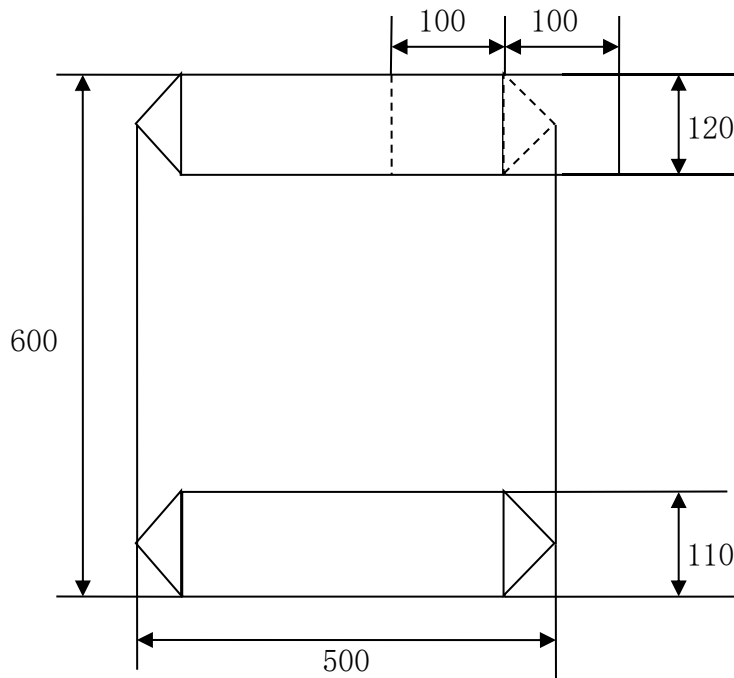
7.2.3.6 信封袋双层袋内外袋粘合：内袋平整地套入外袋内，并伸展至外袋底部，内外袋在袋口处采用聚乙烯醇胶粘合一圈，要求粘合牢固、不溢胶，袋口易打开。

8 唛头标识

(1) 内销产品包装物的标识由技术中心提供初版图样并负责样板图的审核。

(2) 外销产品包装物的标识由青岛海湾集团商贸分公司根据用户要求确定，并及时报技术中心备案。

(3) 内、外销产品包装标识应印刷牢固、清晰，图案、字体布置应合理美观，包装物表面不允许有明显污迹。供应部负责印刷版及油墨的统一管理和包装物版面的校对及包装物的印刷质量。

(4) 质监部负责进货时版面的核对和质量监督。

(5) 使用单位负责所用包装物质量的监督。

9 成品袋有效尺寸

9.1 塑编成品袋有效长度比同规格筒料长度短 30mm，无线缝合成品袋有效长度比同规格筒料短 50mm。

9.2 成品袋有效尺寸见表 16。

表 16 成品袋有效尺寸

产品名称	规格 kg/袋	有效尺寸 (mm)			备注
		层数	袋型	尺寸	
氯化钙	干燥剂25kg氯化钙塑编袋	双层	外袋	$(730^{+10}_{-5}) * (480^{+10}_{-5})$	未复合
		袋	内袋	$(880^{+10}_{-5}) * (510^{+10}_{-5})$	内袋厚0.06mm
	25kg氯化钙塑编袋	双层	外袋	$(730^{+10}_{-5}) * (480^{+10}_{-5})$	未复合
		袋	内袋	$(880^{+10}_{-5}) * (510^{+10}_{-5})$	内袋厚0.04mm
	25kg氯化钙复合塑编袋	双层	外袋	$(730^{+10}_{-5}) * (480^{+10}_{-5})$	二合一，外复膜
		袋	内袋	$(880^{+10}_{-5}) * (510^{+10}_{-5})$	内袋厚0.06mm
	25kg氯化钙彩膜袋	双层	外袋	$(730^{+10}_{-5}) * (480^{+10}_{-5})$	BOPP彩膜 无膜边
		袋	内袋	$(880^{+10}_{-5}) * (510^{+10}_{-5})$	内袋厚0.06mm
	22.7kg氯化钙M折彩膜袋	双层	外袋	$770^{+10}_{-5} * (360+120)^{+10}_{-5}$	M折 BOPP 彩膜，包底易拉开或平口缝底
		袋	内袋	$(910^{+10}_{-5}) * (530^{+10}_{-5})$	内袋厚0.05mm

	22.68kg 氯化钙M折彩膜袋	双层袋	外袋	$770_{-5}^{+10} * (360+120)_{-5}^{+10}$	M折 BOPP 彩膜平口缝底 (3%UV 抗紫)
			内袋	$(910_{-5}^{+10}) * (530_{-5}^{+10})$	内袋厚0.05mm
	25磅氯化钙M折彩膜袋	双层袋	外袋	$630_{-5}^{+10} * (330+80)_{-5}^{+10}$	M折 BOPP 彩膜≥, 包底易拉开, 含一个塑料提手
			内袋	$770_{-5}^{+10} * (460_{-5}^{+10})$	内袋厚0.05mm
	25kg氯化钙PE袋		单层袋	$(740_{-5}^{+10}) * (450_{-5}^{+10}) *$ $(0.16_{-0.01}^{+0.018})$	防滑、易热合, 透气孔
	5kg 氯化钙透明 PE袋		单层袋	$(430^{+10}) * (320_{-5}^{+10}) *$ $(0.16_{-0.01}^{+0.018})$	易热合、透气孔、透明袋
	10kg 氯化钙透明 PE袋		单层袋	$(610^{+10}) * (400_{-5}^{+10}) *$ $(0.16_{-0.01}^{+0.018})$	防滑、易热合、透气孔、透明袋
	25kg氯化钙透明PE袋		单层袋	$(740_{-5}^{+10}) * (450_{-5}^{+10}) *$ $(0.16_{-0.01}^{+0.018})$	防滑、易热合、透气孔、透明袋
25kg氯化钙M折PE袋		单层袋	$730_{-5}^{+10} * (360_{-5}^{+10} + 120_{-5}^{+10}) * 0.2$	M折、防滑、易热合、透气孔、厚度偏差0.01mm	
小苏打	25kg小苏打塑编袋	双层袋	外袋	$(690_{-5}^{+10}) * (450_{-5}^{+10})$	二合一, 内复膜
			内袋	$(740_{-5}^{+10}) * (470_{-5}^{+10})$	内袋厚 0.035mm 无线缝合
	25kg小苏打塑编袋(普通)	双层袋	外袋	$(740_{-5}^{+10}) * (450_{-5}^{+10})$	二合一, 内复膜
			内袋	$(790_{-5}^{+10}) * (470_{-5}^{+10})$	内袋厚 0.035mm 无线缝合
	25kg小苏打塑编袋(内扎口)	双层袋	外袋	$(710_{-5}^{+10}) * (450_{-5}^{+10})$	二合一, 内复膜
内袋			$(860_{-5}^{+10}) * (470_{-5}^{+10})$	内袋厚>0.08mm	
25kg小苏打彩	双	外袋	$(690_{-5}^{+10}) * (450_{-5}^{+10})$	BOPP 彩膜 无膜边	

	膜袋	层袋	内袋	$(740^{+10}_{-5}) * (470^{+10}_{-5})$	内袋厚: 0.035mm 无线缝合
	25kg小苏打彩膜袋(细粉)	双层袋	外袋	$(740^{+10}_{-5}) * (450^{+10}_{-5})$	BOPP彩膜 无膜边
			内袋	$(790^{+10}_{-5}) * (470^{+10}_{-5})$	内袋厚: 0.035mm 无线缝合
	25kg小苏打双层纸塑袋	双层袋	外袋	$(680^{+10}_{-5}) * (450^{+10}_{-10})$	双层或三层纸袋, 信封口
			内袋	$(700^{+10}_{-5}) * (500^{+5}_{-5})$	聚乙烯薄膜袋 内袋厚0.035mm
	25kg小苏打单层纸塑袋(黄)		单层袋	$(670^{+10}_{-5}) * (450^{+10}_{-10})$	三层纸, 最内一层复膜, 封底胶纸 $(480^{+10}_{-5}) * (70^{+5}_{-5})$
	25kg小苏打单层纸塑袋(黄)细粉		单层袋	$(720^{+10}_{-5}) * (450^{+10}_{-10})$	三层纸, 最内一层复膜, 封底胶纸 $(480^{+10}_{-5}) * (70^{+5}_{-5})$
	25kg小苏打单层纸塑袋(白)		单层袋	$(670^{+10}_{-5}) * (450^{+10}_{-10})$	三层纸, 最内一层复膜, 封底胶纸 $(480^{+10}_{-5}) * (70^{+5}_{-5})$
倍半	25kg倍半彩膜袋	双层袋	外袋	$(760^{+10}_{-5}) * (450^{+10}_{-5})$	BOPP彩膜 无线缝合 无膜边
			内袋	$(790^{+10}_{-5}) * (470^{+10}_{-5})$	内袋厚 0.035mm
硫酸钾	9.5kg硫酸钾塑编袋		单层袋	$(500^{+15}_0) * (300^{+15}_0)$	二合一, 外复膜
	25kg硫酸钾塑编袋	双层袋	外袋	$(660^{+10}_{-5}) * (450^{+10}_{-5})$	基布与25kg小苏打塑编袋相同, 二合一, 内复膜
			内袋	$(710^{+10}_{-5}) * (470^{+10}_{-5})$	内袋厚: 0.035mm 无线缝合
	25kg硫酸钾彩膜袋	双层袋	外袋	$(660^{+10}_{-5}) * (450^{+10}_{-5})$	BOPP彩膜 无线缝合 无膜边
			内袋	$(710^{+10}_{-5}) * (470^{+10}_{-5})$	内袋厚: 0.035mm
25kg硫酸钾彩	双层	外袋	$(660^{+10}_{-5}) * (450^{+10}_{-5})$	BOPP彩膜 无膜边	

膜袋(内扎口)	袋	内袋	$(810^{+10}_{-5}) * (470^{+10}_{-5})$	内袋厚 $\geq 0.035\text{mm}$
50kg硫酸钾双层塑编袋	双层袋	外袋	$(850^{+15}_0) * (500^{+10}_0)$	未复和, 无线缝合
		内袋	$(920^{+15}_0) * (530^{+10}_0)$	内袋厚0.04mm
50kg硫酸钾塑编袋	单层袋		$(870^{+15}_0) * (500^{+15}_0)$	二合一, 内复膜
50kg硫酸钾彩膜袋	双层袋	外袋	$(890^{+15}_0) * (500^{+10}_0)$	BOPP彩膜 无线缝合 无膜边
		内袋	$(940^{+15}_0) * (530^{+10}_0)$	内袋厚 0.04mm

10 试验方法

10.1 测量工具及环境

采用钢卷尺测量, 在正常光线下目测。

10.2 有效尺寸测量方法

- ① 筒料长度: 两切边垂直距离;
- ② 筒料宽度: 筒料两侧平行线间垂直距离。
- ③ 袋长: 缝线(热合线)距袋口垂直距离;
- ④ 袋宽: 袋两侧平行线间垂直距离。

10.3 跌落高度: 以公司现场码垛高度为准, 塑编袋、纸纱袋、纸塑袋跌落高度不低于 1.2m, PE 袋跌落高度不低于 1.5m。

10.4 试验方法参照GB/T8946、GB 9774、BB/T0058、GB/T4857.5进行。

10.5 跌落顺序: 第一条样袋: 底面-正面-侧面各跌落一次; 第二条样袋: 正面-侧面-底面各跌落一次; 第三条样袋: 侧面-底面-正面各跌落一次。

注: 纸塑袋不需要做侧面、底面跌落试验。

11 检验规则

11.1 件、组批(检验批)

11.1.1 件

以一个包装单元为一件。其中, 塑编袋一般为200条(套)/每件; 纸袋、PE袋一般为100条(套)/每件。

11.1.2 组批(检验批)

11.1.2.1 内销: 同一原料、同一配方、同一规格、同一生产企业、同一天入库的产品为一批。

11.1.2.2 外销：以每批号为一批。若出现追加批次时，增加检验批次。

11.2 抽样

11.2.1 外观试样：每批产品随机抽取五件，从每件中随机抽取 5 条，共 25 条作为检验样本。

11.2.2 物理性能抽样：以批为单位，每批随机抽样五条，其中二条备用，三条按 GB/T 8946、GB 9774、BB/T0058 中要求取样测定。

11.3 检验分类

11.3.1 在质量不稳定情况下，按 GB/T 2828.1 要求进行抽样检验。

11.3.2 在质量稳定情况下，只对包装物外观、克重、偏差及印刷质量等进行常规检验。检验频次 1 次/批。对拉断力和断裂伸长率、剥离力等项目不定期抽检，每批每月不少于 1 次。

11.3.3 当包装物在使用过程中发现质量异常时，对在用包装物应按参照 GB/T 8946、GB 9774、BB/T0058 进行拉断力、断裂伸长率、剥离力等物理机械性能的检验和判定。并根据生产需要进行跌落试验。

11.3.4 型式检验项目为表 1~表 14 中技术要求的全部项目，一般情况下每年检验一次，在生产工艺、材料有较大改变等情况下应及时进行型式检验。

11.4 判定规则

11.4.1 袋的外观和偏差按表 1~表 6 要求检验，每条袋为一样本单位，若全部检验项目合格，则样本单位为合格。

11.4.2 袋的物理机械性能按表 7~表 13 要求检验，每条袋为一样本单位，若全部检验项目合格，则样本单位为合格。

11.4.3 不合格批的质量判定

11.4.3.1 袋的外观和克重、偏差等若有不合格项，应在原批中加倍取样，并对不合格项进行复验，复验结果仍不合格，则判该批不合格。

11.4.2.2 物理机械性能若有不合格项，应在原批中加倍取样，并对不合格项目进行复验，复验结果仍不合格，则判该批不合格。

11.4.2.3 其它项目按 GB/T 8946、SN/T 0268、GB 9774、BB/T0058 进行。

注：鉴于 PE 袋的特殊性，在合格判定上，检验样本中只要出现一条袋底热合强度不够，袋底热合不好能够造成产品泄露的即判定该批次不合格，严禁使用。

11.5 不合格品处置

11.5.1 袋外观（尺寸、克重）不合格时，经生产确认，不影响生产使用的，对其扣罚后放行使用。

11.5.2 包装袋出现异味，外观色泽不好。经生产确认，不影响生产使用的，对其扣罚后放行使用。不能使用的，为防止再次进入或流入其它市场，由公司对其标记后退货处理。

11.5.3 包装袋的拉断力和拉断伸长率或跌落试验不合格时，为防止再次进入或流入其它市场，由公司对其标记后退货处理。

11.5.4 PE 袋因袋底热合原因判定不合格的，严禁使用，为防止再次进入或流入其它市场，由公司对其标记后退货处理。

12 标志、包装、运输、贮存

12.1 标志

包装物外包装上应有制造厂名、品名、规格、数量、标准编号、商标、出厂日期等内容。

12.2 包装

12.2.1 塑编袋包装一般为 200 条（套）/件；纸纱袋、PE 袋包装一般为 100 条（套）/件。

12.2.2 每件包装中不允许有不同品种、规格、型号的产品。

12.2.3 每件外包装采用相应材质进行包装，并采用打包机打包，每件至少打两道包装带（或绳），其中采用自动包装机包装的需加附相应规格的塑料隔板（周转）固定。保证包装牢固、平整，清洁、无污染，并适应于搬运。

12.2.4 每件包装中须附有产品合格证。

12.2.5 每批包装物须附有生产企业的质量检验报告，质检报告内容包括生产企业名称、产品名称、规格、外观和表 7~表 13 内容及出厂判定结果。

12.3 运输

袋在运输过程中要轻装轻卸，避免雨淋、日光直接照射，不得靠近火源、热源。保持包装完整。

12.4 贮存

袋应于阴凉、洁净的室内贮藏，并覆盖遮盖物防止污染。

12.5 保质期

包装袋的保质期为产品包装后 18 个月。

青岛碱业发展有限公司

塑编袋内袋检漏标准

1 范围

本标准规定了塑料编织袋、集装袋内袋检验标准及要求。

本标准适用于塑料编织袋、集装袋内袋进货检验。

2 规范性引用文件

GB/T 15171-1994 软包装件密封性能试验方法

3 检验原理

将试样内充入试验液体，封口后将试样置于滤纸（或干净的软物体）上，观察试验液体从试样内向外的泄漏情况。

4 试验样品

4.1 塑编袋以一个包装单元为一件。其中，塑编袋一般为 200 条（套）/每件，每批产品随机抽取 4 件，从每件中随机抽取 1 条，共 4 条作为检验样本。

4.2 集装袋以一个包装单元为一件。其中，集装袋一般为 10 条（套）/每件，每批产品随机抽取 4 件，从每件中随机抽取 1 条，共 4 条作为检验样本。

5 塑编袋内袋检验步骤

5.1 将试样中内装物取出，并将试样内部擦净；

5.2 将试验液体倒入试样内，并将口部封好；

5.3 将试样在滤纸（或干净的软物体）上放置 5 分钟以上，观察试验液体从试样内向外泄漏情况，然后翻转试样，对其另一面进行试验。

6 塑编袋内袋检验结果评定

若无试验液体向外泄漏，则试样合格，否则为不合格。

7 试样留存 15 天备查

附件二： 青岛碱业发展有限公司集装袋技术要求

1、范围

本要求规定了公司小苏打、氯化钙、倍半、硫酸钾用集装袋的技术指标、试验方法、检验规则及标志、包装、运输、贮存要求。

本要求适用于公司小苏打、氯化钙、倍半、硫酸钾用集装袋的采购和进货检验。

2、规范性引用文件

下列文件对于本文件的应用是必不可少的。凡是注日期的引用文件，仅所注日期的版本适用于本文件。凡是不注日期的引用文件，其最新版本（包括所有的修改单）适用于本文件。

GB/T10454 集装袋

GB/T 191 包装储运图示标志

GB/T 17497.2 柔性版装潢印刷品 第2部分：塑料与金属箔类

GB/T 2828.1 计数抽样检验程序 第1部分：按接收质量限（AQL）检索的逐批检验抽样计划

GB/T 4456 包装用聚乙烯吹塑薄膜

GB/T 4857.5 包装 运输包装件 跌落试验方法

定量包装商品计量监督管理办法 第75号文

3 外观要求

3.1 色泽

集装袋袋体颜色见表1。

表1：集装袋袋体颜色

项 目	规格 kg/袋	内销	外销	吊带	围带
氯化钙	500~1250	橘红色、白色	橘红色、白色	橘红色、白色	同袋体
小苏打	270~1250	白色	白色	白色	
硫酸钾	1000~1200	橘红色、白色	橘红色、白色	橘红色、白色	

注：特殊用户，根据用户需要协商确定。

3.2 集装袋

(1) 基布采用双经线聚丙烯材质，基布裁剪应无散丝。

(2) 复合：聚乙烯复膜均匀、无明显脱落、气孔及硬块。

(3) 成品袋要求平直、无脱针断线，无浮线、吊针，起针和落针处回针不少于三针，吊带长度要等量，搭缝处要均匀、平直。

(4) 成品袋不得有明显缺经少纬，不得有明显疵点，无杂质，表面不允许有明显污迹，袋体印刷图案清晰、位置准确。

(5) 吊带安全系数 ≥ 6 。

3.3 内衬袋

(1) 采用聚乙烯材质。

(2) 感官：色泽正常，无异味、异嗅、异物。

(3) 外观平整、厚度均匀，无缺损，不得有对使用有碍的气泡、穿孔、水纹、暴筋、塑化不良、鱼眼僵块等疵病。

5 集装袋材质物理机械性能，见表 2。

表 2 物理性能指标

物理项目		指标		袋体基布						进、出料口	
		未复合	二合一	未复合	二合一	未复合	二合一	二合一			
抗拉强度 N/50mm	纵向	\geq	1380	1470		1600		≥ 400	≥ 600		
	横向	\geq	1380	1470		1600					
伸长率 δ %	纵向	\leq	40%						15%	40%	
	横向	\leq									
聚乙烯复膜厚度 mm			---	$0.03^{+0.002}_{-0.002}$	---	$0.03^{+0.002}_{-0.002}$					
剥离力 N/30mm		\geq	---	3.0	---	3.0					
耐热性		无粘着、熔痕等异常情况									
耐寒性		无异常									
吊带规格				吊带拉伸负荷 N/根							
带宽：60mm			\geq	7500				围带腰箍			
带宽：70mm			\geq	12000							
带宽：70mm			\geq	15000							
耐热温度		集装袋承受的产品的最高温度不低于100℃。									
耐寒温度		集装袋承受的产品的最低温度不高于-30℃。									
抗老化时间		满足不在阳光照射下存储时间不小于12个月。									

6 缝线和针距要求

集装袋采用原白色高强涤纶线，各类别包装物所用缝线规格及针距见表 3。

表 3 集装袋缝包线规格及缝制针距

类 别	缝 线 规 格		针 距 (mm)
	涤纶线		
集装袋[(270~1250) kg/袋]	29.5tex*3*3		7~12

7 集装袋缝制要求

集装袋分为袋体、盖、底、进料口、出料口、吊耳、加强箍（围带）等七部分构成，其中袋体筒料为整布缝制。筒料有接缝时，应将接缝压缝在吊带下方，或采用集装袋棉条进行堵漏缝制，确保袋体缝制针眼处不漏料。**集装袋的缝制及强度要求符合 GB/T10454。**

缝制要求平直，无脱针断线，无浮线、吊针，起针和落针不少于 3 针，吊带长度要等量，搭缝处要均匀，平直。

集装袋要求平直挺括，不得有明显缺径少纬；不得有明显疵点，表面不允许有明显污迹，袋体印刷图案清晰，位置准确。

特殊缝制将特别注明或参照样品

7.1 双层集装袋套合要求

7.1.1 内袋：根据客户要求，内袋袋底采用烫底热合或不烫底热合扎口形式。

7.1.2 双层集装袋套合：内袋套入外袋后，将内、外袋出料口部位攥紧，扎口带绕料口两周后系一道，再用手握住料口上端将其拧紧后弯向一侧，将扎口带绕下弯的料口两周后系一活扣。然后用压缩空气向内袋冲气，使内外袋充分贴合后，再将内袋进料口沿外袋进料口向外折翻（ 200 ± 10 ）mm 与外袋贴和，并将空气放出折叠打包。**套合后的双层袋内不得夹带杂质等污染物。**

7.1.3 内、外袋合缝一体：采用内、外袋合缝一体时，内袋与外袋袋顶、袋底缝线处对应周边热合后与外袋袋体压缝在一起，热合边宽为 50mm。出料口内外袋采用扎口型式。内外袋套合同 7.1.2，内袋进料口长于外袋袋口。

7.2 进出料口

（1）进、出料口材质：以聚丙烯编织布为基材，内侧复合聚乙烯薄膜后制成的二合一复合编织布。

（2）出料口托底材质：聚丙烯绳 1 根，规格： $\Phi 6*2000$ （圆型托底袋为 2 根，分别为： $\Phi 8$ ：1800mm、 $\Phi 6$ ：1300mm 规格）。

（3）PE 扎口带：进料口：700mm/单股、出料口：500mm/单股。

（4）进料扎口带缝制位置距进料口 300mm（氯化钙）、450mm（小苏打、硫酸钾）。

（5）出口扎口用乙烯管规格（1 个）： $\Phi 14*40$ 。

7.3 吊带、围带缝制与固定：

7.3.1 吊带

吊带尺寸（环长）以集装袋顶缝为基准，自袋顶部缝线处测量，要求吊带长度等量。



（1）方型、圆形双吊带的缝制：

方法一（侧吊兜底式）：筒料四等份，每条吊带由袋体四角棱缝制并于袋底，袋底采用

“”型兜底缝制，要求固定牢固。

方法二（侧吊型式）：筒料四等份，每条吊带由袋体四角棱缝制并于袋底缝线处固定。

(2) 方型四耳吊带的缝制：

方法一（侧吊兜底式）筒料四等份，每个吊耳两条吊带间距为（300±20）mm，每条吊带距棱边（150±20）mm，并延伸至袋底，袋底采用“井”型、“”型或“”型兜底缝制，要求固定牢固。

方法二（侧吊型式）：筒料四等份，每个吊耳两条吊带间距为（300±20）mm，每条吊带距棱边（150±20）mm，并延伸至袋底缝线处固定。

7.3.2 围带：上围带于袋体顶部缝线处缝制，吊带压缝在袋体与围带间。下围带距袋底缝线（200~450）mm处(根据印刷唛头确定)缝制。

7.3.3 磨损套筒：包在吊带顶部的中间位置，长度400mm，与吊带一起对折成35mm宽，固定牢固，材质同袋体。

7.4 小袋二次包装吨袋

袋体顶部三边各设扎口带及扣(共9套)，顶盖扎口带长度(400⁺¹⁰₋₅)mm，围带所缝扣长(150⁺¹⁰₋₅)mm，扎口带材质为PE，PE带采用热切，切口处不得散开。

7.5 标签防护袋

7.5.1 PE袋的制作：根据用户要求，对内、外销部分产品包装用集装袋增设标签防护袋。防护袋材质为PE，由公司统一采购制作并根据集装袋订单进行分配或授权企业制作。

7.5.2 PE袋规格及缝制方法

表4 PE袋规格及缝制方法



袋型	材质	PE(聚乙烯膜)					
信封式	成品袋	规格, mm	220*180	厚度, mm	0.08~0.10	单重, g/只	≥7
	制作方法	将聚乙烯膜片按220mm*290mm对折，两边对齐并热切，形成信封袋，双边各热切后不得出现开裂、牢固耐用。					
	固定方法	信封袋短面位于集装袋袋体与信封袋长面之间，信封袋长面压缝固定于上围带与袋体间，位于袋体正面上围带右侧。					
卡扣式夹链袋	成品袋	袋体/mm (宽 _w ×长 _L)	膜厚/mm	凹凸夹链长度 /mm	夹链距袋口 /mm	单重 g/只	
		170 ⁺⁴ ₋₄ ×200 ⁺⁴ ₋₄	0.08~0.10	170 ⁺² ₋₂	18 ⁺⁵ ₋₂	5.5 ⁺¹ ₋₁	
	固定方法	PE夹链袋位于袋体正面右侧顶部缝线下方300mm处压缝于吊带下，袋口与集装袋袋顶缝线垂直放置，并将PE夹链袋袋底压缝在吊带与袋体之间，压缝宽度（50~60）mm，缝制牢固，位置统一。					

8 集装袋规格

8.1 集装袋有效规格尺寸，见表5。

表5： 集装袋有效规格尺寸

产品名称	规格 kg/袋	外型	有效尺寸 mm		备注
硫酸钾	1000kg 硫酸钾 单次集 装袋	方型 双吊带	袋体 L*W*H	$900^{+20}_{-10} * 900^{+20}_{-10} * 850^{+10}_{-5}$	复合内涂抗拉强度 N/50mm 纵向 \geq 1380，横向 \geq 1380
			进料口	$\Phi 400^{+10}_{-0} * 650^{+10}_{-5}$	白色内涂抗拉强度 N/50mm 纵向 \geq 600，横向 \geq 600
			出料口	$\Phi 400^{+10}_{-5} * 450^{+10}_{-5}$	白色内涂抗拉强度 N/50mm 纵向 \geq 600，横向 \geq 600
			吊带	$1100^{+20}_{-10} * 70^{+5}_{-5} * 2$	吊带拉伸负荷 N/根 \geq 15000 “  ”型兜底
			围带	$60^{+5}_{-5} * 1$	吊带拉伸负荷 N/根 \geq 7500
			标签防护袋	220*180	信封袋（根据需要）
	硫酸钾 1000kg 硫酸钾 单次集 装袋（二 期）	方型 双吊带	袋体 L*W*H	$900^{+20}_{-10} * 900^{+20}_{-10} * 900^{+10}_{-5}$	复合内涂抗拉强度 N/50mm 纵向 \geq 1380， 横向 \geq 1380
			进料口	$\Phi 400^{+10}_{-0} * 650^{+10}_{-5}$	白色内涂抗拉强度 N/50mm 纵向 \geq 600，横向 \geq 600
			出料口	$\Phi 400^{+10}_{-5} * 450^{+10}_{-5}$	白色内涂抗拉强度 N/50mm 纵向 \geq 600， 横向 \geq 600
			吊带	$1600^{+20}_{-10} * 70^{+5}_{-5} * 2$	吊带拉伸负荷 N/根 \geq 15000，“  ”型兜底 普通磨损套筒
			围带	$60^{+5}_{-5} * 1$	吊带拉伸负荷 N/根 \geq 7500
			标签防护袋	220*180	信封袋（根据需要）
	1000kg 硫酸钾 集装袋	方型 双吊带	袋体 L*W*H	$900^{+20}_{-10} * 900^{+20}_{-10} * 850^{+10}_{-5}$	复合内涂抗拉强度 N/50mm 纵向 \geq 1470， 横向 \geq 1470
			进料口	$\Phi 400^{+10}_{-0} * 650^{+10}_{-5}$	白色内涂抗拉强度 N/50mm 纵向 \geq 600，横向 \geq 600
			出料口	$\Phi 400^{+10}_{-5} * 450^{+10}_{-5}$	白色内涂抗拉强度 N/50mm 纵向 \geq 600，横向 \geq 600

		吊带	$1100_{-10}^{+20} * 70_{-5}^{+5} * 2$	吊带拉伸负荷 N/根 \geq 15000, “  ”型兜底 普通磨损套筒
		围带	$60_{-5}^{+5} * 2$	吊带拉伸负荷 N/根 \geq 7500
		标签防护袋	220*180	信封袋（根据需要）
1000kg 硫酸钾 双层集 装袋	方形 双吊 带	袋体 L*W*H	$900_{-10}^{+20} * 900_{-10}^{+20} * 850_{-5}^{+10}$	未复合抗拉强度 N/50mm 纵向 \geq 1380, 横向 \geq 1380
		进料口	$\Phi 400_{-0}^{+10} * 650_{-5}^{+10}$	白色内涂抗拉强度 N/50mm 纵向 \geq 600, 横向 \geq 600
		出料口	$\Phi 400_{-5}^{+10} * 450_{-5}^{+10}$	白色内涂抗拉强度 N/50mm 纵向 \geq 600, 横向 \geq 600
		吊带	$1100_{-10}^{+20} * 70_{-5}^{+5} * 2$	吊带拉伸负荷 N/根 \geq 15000 “  ”型兜底
		围带	$60_{-5}^{+5} * 1$	吊带拉伸负荷 N/根 \geq 7500
		标签防护袋	220*180	卡扣式 PE 夹链袋（根据需 要）
		内袋	$2600_{-10}^{+20} * 1850_{-10}^{+20}$	内袋厚 \geq 0.06mm
1000kg 硫酸钾 双层集 装袋 （二期 细粉）	方形 双吊 带	袋体 L*W*H	$900_{-10}^{+20} * 900_{-10}^{+20} * 920_{-5}^{+10}$	未复合抗拉强度 N/50mm 纵向 \geq 1380, 横向 \geq 1380
		进料口	$\Phi 400_{-0}^{+10} * 650_{-5}^{+10}$	白色内涂抗拉强度 N/50mm 纵向 \geq 600, 横向 \geq 600
		出料口	$\Phi 400_{-5}^{+10} * 450_{-5}^{+10}$	白色内涂抗拉强度 N/50mm 纵向 \geq 600, 横向 \geq 600
		吊带	$1600_{-10}^{+20} * 70_{-5}^{+5} * 2$	吊带拉伸负荷 N/根 \geq 15000 “  ”型兜底
		围带	$60_{-5}^{+5} * 1$	吊带拉伸负荷 N/根 \geq 7500
		标签防护袋	220*180	卡扣式 PE 夹链袋（根据需 要）
		内袋	$2600_{-10}^{+20} * 1850_{-10}^{+20}$	内袋厚 \geq 0.06mm
1000kg 硫酸钾 二次袋	方型 双吊 带	袋体 L*W*H	$(1250_{-10}^{+20}) * (1250_{-10}^{+20}) * (680_{-5}^{+10})$	未复合抗拉强度 N/50mm 纵向 \geq 1380, 横向 \geq 1380 上盖白色内涂抗拉强度 N/50mm 纵向 \geq 600, 横向 \geq 600

			吊带	$1200_{-10}^{+20} * 70_{-5}^{+5} * 2$	吊带拉伸负荷 N/根 \geq 15000 “■”型兜底
			围带	$60_{-5}^{+5} * 2$	吊带拉伸负荷 N/根 \geq 7500
	1200kg 硫酸钾 集装袋	方型 四耳 吊带	袋体 L*W*H	$900_{-10}^{+20} * 900_{-10}^{+20} * 1000_{-5}^{+10}$	未复合抗拉强度 N/50mm 纵向 \geq 1470, 横向 \geq 1470
			进料口	$\Phi 400_{-0}^{+10} * 600_{-5}^{+10}$	白色内涂抗拉强度 N/50mm 纵向 \geq 600, 横向 \geq 600
			出料口	$\Phi 400_{-5}^{+10} * 450_{-5}^{+10}$	白色内涂抗拉强度 N/50mm 纵向 \geq 600, 横向 \geq 600
			吊带	$600_{-10}^{+20} * 70_{-5}^{+5} * 4$	吊带拉伸负荷 N/根 \geq 15000 吊带侧吊
			围带	$60_{-5}^{+5} * 2$	吊带拉伸负荷 N/根 \geq 7500
			标签防护袋	220*180	信封袋 (根据需要)
	内袋		$2800_{-10}^{+20} * 1850_{-10}^{+20}$	内袋厚 \geq 0.06mm	
	1250kg 硫酸钾 集装袋	方形 四吊 带	袋体 L*W*H	$900_{-10}^{+20} * 900_{-10}^{+20} * 1100_{-5}^{+10}$	未复合抗拉强度 N/50mm 纵向 \geq 1470, 横向 \geq 1470
			进料口	$\Phi 400_{-0}^{+10} * 600_{-5}^{+10}$	白色内涂抗拉强度 N/50mm 纵向 \geq 600, 横向 \geq 600
			出料口	$\Phi 400_{-5}^{+10} * 450_{-5}^{+10}$	白色内涂抗拉强度 N/50mm 纵向 \geq 600, 横向 \geq 600
			吊带	$600_{-10}^{+20} * 70_{-5}^{+5} * 4$	吊带拉伸负荷 N/根 \geq 15000 吊带侧吊 (环长)
			围带	$60_{-5}^{+5} * 2$	吊带拉伸负荷 N/根 \geq 7500
			标签袋	200*170	卡扣式 PE 夹链袋
			内袋		$2900_{-10}^{+20} * 1850_{-10}^{+20}$
	氯 化	500kg 氯化钙 集装袋	圆形 双吊 带	袋体 $\Phi * H$	$\Phi 1100_{-10}^{+20} * 600_{-5}^{+10}$
进料口				$\Phi 400_{-0}^{+10} * 400_{-5}^{+10}$	白色内涂抗拉强度 N/50mm 纵向 \geq 600, 横向 \geq 600
吊带				$1100_{-10}^{+20} * 70_{-5}^{+5} * 2$	吊带拉伸负荷 N/根 \geq 12000 吊带侧吊

钙			围带	$60^{+5}_{-5} * 1$	吊带拉伸负荷 N/根 ≥ 7500
			标签防护袋	200*170	卡扣式 PE 夹链袋
			内袋	$2250^{+20}_{-10} * 1830^{+20}_{-10}$	内袋厚: $\geq 0.06\text{mm}$
	500kg 氯化钙 集装袋 (带出料)	圆形 双吊耳	袋体 $\Phi * H$	$\Phi 1100^{+20}_{-10} * 600^{+10}_{-5}$	未复合 \geq 抗拉强度 N/50mm 纵向 ≥ 1380 , 横向 ≥ 1380
			进料口	$\Phi 400^{+10}_{-0} * 400^{+10}_{-5}$	白色内涂抗拉强度 N/50mm 纵向 ≥ 600 , 横向 ≥ 600
			出料口	$\Phi 400^{+10}_{-5} * 400^{+10}_{-5}$	白色内涂抗拉强度 N/50mm 纵向 ≥ 600 , 横向 ≥ 600
			吊带	$1100^{+20}_{-10} * 70^{+5}_{-5} * 2$	吊带拉伸负荷 N/根 ≥ 12000 吊带侧吊
			围带	$60^{+5}_{-5} * 1$	吊带拉伸负荷 N/根 ≥ 7500
			标签袋	200*170	卡扣式 PE 夹链袋
			内袋	$2250^{+20}_{-10} * 1830^{+20}_{-10}$	内袋厚 $\geq 0.06\text{mm}$
	500kg 氯化钙 方形四耳 吊带 集装袋	方形 四耳 吊带	袋体 L*W*H	$910^{+10} - 5 * 910^{+10} - 5 * 650^{+10}_{-5}$	未复合 \geq 抗拉强度 N/50mm 纵向 ≥ 1380 , 横向 ≥ 1380
			进料口	$\Phi (400^{+10}_{-0}) * (400^{+10}_{-5})$	白色内涂抗拉强度 N/50mm 纵向 ≥ 600 , 横向 ≥ 600
			出料口	$\Phi (400^{+10}_{-0}) * (400^{+10}_{-5})$	白色内涂抗拉强度 N/50mm 纵向 ≥ 600 , 横向 ≥ 600
			吊带	$(500^{+20}_{-10}) * 70^{+5}_{-5} * 4$	吊带拉伸负荷 N/根 ≥ 12000 吊带侧吊
			拉把	$600^{+20}_{-10} * 70^{+5}_{-5} * 2$	吊带拉伸负荷 N/根 ≥ 12000 吊带 磨损套筒
围带			$60^{+5}_{-5} * 1$	吊带拉伸负荷 N/根 ≥ 7500	
标签防护袋			200*170	卡扣式 PE 夹链袋	
内袋			$2550^{+20}_{-10} * 2000^{+20}_{-10}$	内袋厚 $\geq 0.06\text{mm}$	

500kg 氯化钙 方形集 装袋	方形 双吊 耳	袋体 L*W*H	$950_{-0}^{+20} * 950_{-0}^{+20} * 600_{-5}^{+10}$	未复合 \geq 抗拉强度 N/50mm 纵向 \geq 1380, 横向 \geq 1380
		进料口	$\Phi (400_{-0}^{+10}) * (400_{-5}^{+10})$	白色内涂 抗拉强度 N/50mm 纵向 \geq 600, 横向 \geq 600
		出料口	$\Phi (400_{-0}^{+10}) * (400_{-5}^{+10})$	白色内涂 抗拉强度 N/50mm 纵向 \geq 600, 横向 \geq 600
		吊带	$(1100_{-10}^{+20}) * 70_{-5}^{+5} * 2$	吊带拉伸负荷 N/根 \geq 12000 吊带兜底 (环长) 磨损套筒
		围带	$60_{-5}^{+5} * 1$	吊带拉伸负荷 N/根 \geq 7500
		标签防护 袋	200*170	卡扣式 PE 夹链袋
		内袋	$2550_{-10}^{+20} * 2000_{-10}^{+20}$	内袋厚 \geq 0.06mm
600kg 氯化钙 集装袋	方形 双吊	袋体 L*W*H	$950_{-10}^{+20} * 950_{-10}^{+20} * 720_{-5}^{+10}$	未复合抗拉强度 N/50mm 纵向 \geq 1380, 横向 \geq 1380
		进料口	$\Phi 400_{-0}^{+10} * 400_{-5}^{+10}$	白色内涂抗拉强度 N/50mm 纵向 \geq 600, 横向 \geq 600
		出料口	$\Phi 400_{-5}^{+10} * 400_{-5}^{+10}$	
		吊带	$1100_{-10}^{+20} * 70_{-5}^{+5} * 2$	吊带, 拉力 \geq 15000N, “  ”型兜底
		围带	$60_{-5}^{+5} * 2$	吊带拉伸负荷 N/根 \geq 7500 吊带
		标签防护 袋	200*170	卡扣式 PE 夹链袋
	内袋	$2800_{-10}^{+20} * 2000_{-10}^{+20}$	内袋厚: \geq 0.06mm	
800kg 氯化钙 集装袋	方形 双吊 带	袋体 L*W*H	$950_{-10}^{+20} * 950_{-10}^{+20} * 950_{-5}^{+10}$	未复合抗拉强度 N/50mm 纵向 \geq 1380, 横向 \geq 1380
		进料口	$\Phi 400_{-0}^{+10} * 400_{-5}^{+10}$	白色内涂抗拉强度 N/50mm 纵向 \geq 600, 横向 \geq 600
		出料口	$\Phi 400_{-5}^{+10} * 400_{-5}^{+10}$	白色内涂抗拉强度 N/50mm 纵向 \geq 600, 横向 \geq 600
		吊带	$1100_{-10}^{+20} * 70_{-5}^{+5} * 2$	吊带拉伸负荷 N/根 \geq 15000 “  ”型兜底

1000kg 氯化钙 集装袋	内袋	围带	$60_{-5}^{+5} * 2$	吊带拉伸负荷 N/根 ≥ 7500	
		标签袋	200*170	卡扣式 PE 夹链袋	
		内袋	$2800_{-10}^{+20} * 2000_{-10}^{+20}$	内袋厚 $\geq 0.06\text{mm}$	
	方形 双吊带	袋体 L*W*H	$950_{-10}^{+20} * 950_{-10}^{+20} * 1100_{-5}^{+10}$	未复合 \geq 抗拉强度 N/50mm 纵向 ≥ 1380 ， 横向 ≥ 1380	
		进料口	$\Phi 400_{-0}^{+10} * 400_{-5}^{+10}$	白色内涂抗拉强度 N/50mm 纵向 ≥ 600 ， 横向 ≥ 600	
		出料口	$\Phi 400_{-5}^{+10} * 400_{-5}^{+10}$	白色内涂抗拉强度 N/50mm 纵向 ≥ 600 ， 横向 ≥ 600	
		吊带	$1100_{-10}^{+20} * 70_{-5}^{+5} * 2$	吊带拉伸负荷 N/根 \geq 15000 “  ” 型兜底	
		围带	$60_{-5}^{+5} * 2$	吊带拉伸负荷 N/根 \geq 7500	
		标签袋	200*170	卡扣式 PE 夹链袋	
		内袋	$2900_{-10}^{+20} * 2000_{-10}^{+20}$	内袋厚 $\geq 0.06\text{mm}$	
	1000kg 氯化钙 集装袋 (带出料)	圆形 双吊耳	袋体 $\Phi * H$	$\Phi 1160_{-10}^{+20} * 1050_{-5}^{+10}$	未复合抗拉强度 N/50mm 纵向 ≥ 1380 ，横向 \geq 1380
			进料口	$\Phi 400_{-0}^{+10} * 400_{-5}^{+10}$	白色内涂抗拉强度 N/50mm 纵向 ≥ 600 ， 横向 ≥ 600
			出料口	$\Phi 550_{-5}^{+10} * 500_{-5}^{+10}$	白色内涂抗拉强度 N/50mm 纵向 ≥ 600 ， 横向 ≥ 600
			吊带	$1000_{-10}^{+20} * 70_{-5}^{+5} * 2$	吊带拉伸负荷 N/根 \geq 12000 吊带侧吊
围带			$60_{-5}^{+5} * 1$	吊带拉伸负荷 N/根 ≥ 7500	
标签袋			200*170	卡扣式 PE 夹链袋	
内袋			$3100_{-10}^{+20} * 2000_{-10}^{+20}$	内袋厚 $\geq 0.06\text{mm}$ 内袋袋底采用扎口方式，内 外袋出料口扎口位置距内 袋底部长度 300-400mm	

1000kg 氯化钙 集装袋 (中东)	方形 四耳	袋体 L*W*H	$950_{-10}^{+20} * 950_{-10}^{+20} * 1100_{-5}^{+10}$	至少含 3%UV, 未复合, 纵向拉伸强度 \geq 1750N/50mm, 伸长率 \leq 40%
		顶盖 L*W	$820_{-10}^{+20} * 700_{-10}^{+20}$	缝合边与连接吊带平行, 缝线与袋体上缝线重合, 顶盖对边配 3 个扎口带、系扣, 至少含 3%UV, 白色内涂抗拉强度 N/50mm 纵向 \geq 600, 横向 \geq 600
		进料口	$\Phi 600_{-10}^{+20} * 550_{-10}^{+20}$	至少含 3%UV, 白色内涂抗拉强度 N/50mm 纵向 \geq 600, 横向 \geq 600, 进料口内外均需缝制扎口带
		吊带	$700_{-20}^{+40} * 70_{-10}^{+10} * 4$	至少含 3%UV, 吊带拉伸负荷 N/根 \geq 15000 “X” 型兜底, 缝制 300mm 磨损套筒, (环长 700mm)
		连接吊带	$950_{-10}^{+20} * 70_{-10}^{+10} * 2$	至少含 3%UV, 吊带拉伸负荷 N/根 \geq 15000
		围带	$50_{-10}^{+10} * 1$	至少含 3%UV, 距离顶部缝线 100mm 处缝制, 拉伸负荷 5500N/根
		内袋	$3150_{-10}^{+20} * 2000_{-10}^{+20}$	底部平口热合, 内袋厚: \geq 0.09mm
		标签防护袋	340*250	卡扣式 PE 夹链袋, 顶盖缝合边对边, 侧面缝制
		靡子标签	2 个	至少含 3%UV, 根据袋子、厂家的实际信息及中华人民共和国出入境检验检疫出入境货物包装性能检验结果单缝制在标签防护袋一侧
		特殊性能要求	在最高环境温度 55 摄氏度 (130 华氏度)、最大相对湿度 100%、年平均太阳辐射 200 千兰利 (千卡/厘米) 每年的条件下储存 12 个月后, 材料的剩余抗拉强度必须至少为原始抗拉强度的 50%。 内袋和外袋都必须能够堆叠至少 3 高, 满载, 不影响材料的原始抗拉强度。	

1000kg 氯化钙 二次包 装袋 (PE袋 专用)	方型 双吊 带	袋体 L*W*H	$(1020^{+20}_{-10}) * (1020^{+20}_{-10}) * (1180^{+10}_{-5})$	未复合抗拉强度 N/50mm 纵向 ≥ 1380 , 横向 ≥ 1380 上盖白色内涂抗拉强度 N/50mm 纵向 ≥ 600 , 横 向 ≥ 600
		吊带	$1200^{+20}_{-10} * 70^{+5}_{-5} * 2$	吊带拉伸负荷 N/根 \geq 15000 “■”型兜底
		围带	$60^{+5}_{-5} * 2$	吊带拉伸负荷 N/根 \geq 7500
1000kg 氯化钙 二次包 装袋 (食品 专用)	方型 双吊 带	袋体 L*W*H	$(980^{+20}_{-10}) * (980^{+20}_{-10}) * (1180^{+10}_{-5})$	未复合抗拉强度 N/50mm 纵向 ≥ 1380 , 横向 ≥ 1380 不需要上盖
		进料口 L*W*H	$(980^{+20}_{-10}) * (980^{+20}_{-10}) * (800^{+10}_{-5})$	白色内涂抗拉强度 N/50mm 纵向 ≥ 400 , 横向 ≥ 400
		吊带	$1200^{+20}_{-10} * 70^{+5}_{-5} * 2$	吊带拉伸负荷 N/根 \geq 15000 “■”型兜底
		围带	$60^{+5}_{-5} * 2$	吊带拉伸负荷 N/根 ≥ 7500
1000kg 氯化钙 二次包 装袋	方型 双吊 带	袋体 L*W*H	$(980^{+20}_{-10}) * (980^{+20}_{-10}) * (1180^{+10}_{-5})$	未复合抗拉强度 N/50mm 纵向 ≥ 1380 , 横向 ≥ 1380 上盖白色内涂抗拉强度 N/50mm 纵向 ≥ 600 , 横 向 ≥ 600
		吊带	$1200^{+20}_{-10} * 70^{+5}_{-5} * 2$	吊带拉伸负荷 N/根 \geq 15000 “■”型兜底
		围带	$60^{+5}_{-5} * 2$	吊带拉伸负荷 N/根 ≥ 7500
2400 磅氯化 钙二次 袋	方型 四吊 带	袋体 L*W*H	$(1050^{+20}_{-10}) * (1050^{+20}_{-10}) * (1120^{+10}_{-5})$	未复合 \geq 抗拉强度 N/50mm 纵向 ≥ 1380 , 横向 ≥ 1380
		进料 L*W*H	$(1050^{+20}_{-10}) * (1050^{+20}_{-10}) * (800^{+10}_{-5})$	白色内涂抗拉强度 N/50mm 纵向 ≥ 400 , 横向 ≥ 400
		吊带	$400^{+20}_{-10} * 70^{+5}_{-5} * 4$	吊带拉伸负荷 N/根 \geq 12000 “井”型兜底 (环长)

		连接吊带	$950_{-10}^{+20} * 70_{-5}^{+5} * 2$	吊带拉伸负荷 N/根 \geq 15000
		围带	$60_{-5}^{+5} * 2$	吊带拉伸负荷 N/根 \geq 7500
22.68kg 氯化钙二次袋	方型四吊带	袋体 L*W*H	$(1050_{-10}^{+20}) * (1050_{-10}^{+20}) * (1120_{-5}^{+10})$	未复合 \geq 抗拉强度 N/50mm 纵向 \geq 1380, 横向 \geq 1380 (3%UV)
		进料 L*W*H	$(1050_{-10}^{+20}) * (1050_{-10}^{+20}) * (800_{-5}^{+10})$	白色内涂抗拉强度 N/50mm 纵向 \geq 400, 横向 \geq 400
		吊带	$400_{-10}^{+20} * 70_{-5}^{+5} * 4$	吊带拉伸负荷 N/根 \geq 12000 “井”型兜底 (环长) (3%UV)
		连接吊带	$950_{-10}^{+20} * 70_{-5}^{+5} * 2$	吊带拉伸负荷 N/根 \geq 15000 (3%UV)
		围带	$60_{-5}^{+5} * 2$	吊带拉伸负荷 N/根 \geq 7500 (3%UV)
25磅 氯化钙二次袋	方形四吊带	袋体 L*W*H	$1000_{-10}^{+20} * 1000_{-10}^{+20} * 1250_{-5}^{+10}$	未复合 \geq 抗拉强度 N/50mm 纵向 \geq 1380, 横向 \geq 1380 茶色
		进料口 L*W*H	$1000_{-10}^{+20} * 1000_{-10}^{+20} * 1000_{-5}^{+10}$	白色内涂抗拉强度 N/50mm 纵向 \geq 600, 横向 \geq 600
		吊带	$500_{-10}^{+20} * 70_{-5}^{+5} * 4$	吊带拉伸负荷 N/根 \geq 12000 “井”型兜底 (环长)
		连接吊带	$1000_{-10}^{+20} * 70_{-5}^{+5} * 2$	吊带拉伸负荷 N/根 \geq 15000
		围带	$60_{-5}^{+5} * 2$	吊带拉伸负荷 N/根 \geq 7500
2204 磅氯化钙集装箱	方形四耳	袋体 L*W*H	$950_{-10}^{+20} * 950_{-10}^{+20} * 1100_{-5}^{+10}$	未复合 \geq 抗拉强度 N/50mm 纵向 \geq 1380, 横向 \geq 1380 (茶色)
		双上盖 L*W	$950_{-10}^{+20} * 950_{-10}^{+20}$	
		进料口	$\Phi 400_{-0}^{+10} * 400_{-5}^{+10}$	白色内涂抗拉强度 N/50mm 纵向 \geq 400, 横向 \geq 400
		出料口	$\Phi 400_{-5}^{+10} * 400_{-5}^{+10}$	

			吊带	$400_{-10}^{+20} * 70_{-5}^{+5} * 4$	吊带拉伸负荷 N/根 \geq 12000 “井”型兜底
			连接吊带	$950_{-10}^{+20} * 70_{-5}^{+5} * 2$	吊带拉伸负荷 N/根 \geq 15000
			围带	$60_{-5}^{+5} * 2$	吊带拉伸负荷 N/根 \geq 7500
			标签防护袋	200*170	卡扣式 PE 夹链袋
			内袋	$2700_{-10}^{+20} * 2000_{-10}^{+20}$	内袋厚 $\geq 0.08\text{mm}$
1250kg 氯化钙 集装袋	方形 双吊	袋体 L*W*H	$950_{-10}^{+20} * 950_{-10}^{+20} * 1280_{-5}^{+10}$	未复合抗拉强度 N/50mm 纵向 ≥ 1470 , 横向 \geq 1470	
		进料口	$\Phi 400_{-5}^{+10} * 400_{-5}^{+10}$	白色内涂抗拉强度 N/50mm 纵向 ≥ 600 , 横向 ≥ 600	
		出料口	$\Phi 400_{-5}^{+10} * 400_{-5}^{+10}$		
		吊带	$1100_{-10}^{+20} * 90_{-5}^{+5} * 2$	拉力 $\geq 20000\text{N}$, “  ”型兜底	
		围带	$60_{-5}^{+5} * 2$	吊带拉伸负荷 N/根 \geq 7500	
		标签防护袋	220*170	卡扣式 PE 夹链袋 (根据需要)	
	内袋	$3000_{-10}^{+20} * 2000_{-10}^{+20}$	内袋厚: $\geq 0.06\text{mm}$		
	500kg 小苏打 集装袋	方型 四耳	袋体 L*W*H	$750_{-10}^{+20} * 750_{-10}^{+20} * 800_{-5}^{+10}$	未复合 \geq 抗拉强度 N/50mm 纵向 ≥ 1380 , 横向 ≥ 1380
			进料口	$\Phi (400_{-5}^{+10}) * (540_{-5}^{+10})$	白色内涂抗拉强度 N/50mm 纵向 ≥ 600 , 横向 ≥ 600
			出料口	$\Phi 360_{-5}^{+10} * 600_{-5}^{+10}$	
			吊带	$800_{-10}^{+20} * 70_{-5}^{+5} * 4$	吊带拉伸负荷 N/根 \geq 12000 吊带侧吊 (环长)
			围带宽	$60_{-5}^{+5} * 1$	吊带拉伸负荷 N/根 \geq 7500
		标签防护袋	220*180	信封袋 (根据需要)	
内袋	$2500_{-10}^{+20} * 1700_{-10}^{+20}$	内袋厚 $\geq 0.06\text{mm}$, 下部扎口 烫合			
500kg 小苏打 集装袋 (工	方型 四耳	袋体 L*W*H	$860_{-10}^{+20} * 860_{-10}^{+20} * 670_{-5}^{+10}$	未复合抗拉强度 N/50mm 纵向 ≥ 1380 , 横向 ≥ 1380	
		进料口	$\Phi 400_{-5}^{+10} * 540_{-5}^{+10}$	白色内涂抗拉强度 N/50mm 纵向 ≥ 600 , 横向 ≥ 600	

业)		出料口	$\Phi 360_{-5}^{+10} * 450_{-5}^{+10}$	
		吊 带	$440_{-10}^{+20} * 70_{-5}^{+5} * 4$	吊带拉伸负荷 N/根 \geq 12000 吊带侧吊 (环长)
		围带宽	$60_{-5}^{+5} * 1$	吊带拉伸负荷 N/根 \geq 7500
		标签防护袋	200*170	卡扣式 PE 夹链袋
	内袋	$2700_{-10}^{+20} * 1750_{-10}^{+20}$	内袋厚 $\geq 0.06\text{mm}$, 下部扎口	
600kg 小苏打 集装袋	方型 四耳	袋体 L*W*H	$750_{-10}^{+20} * 750_{-10}^{+20} * 1000_{-5}^{+10}$	未复合 \geq 抗拉强度 N/50mm 纵向 ≥ 1380 , 横向 ≥ 1380
		进料口	$\Phi (400_{-0}^{+10}) * (540_{-5}^{+10})$	白色内涂抗拉强度 N/50mm 纵向 ≥ 600 , 横向 ≥ 600
		出料口	$\Phi 360_{-5}^{+10} * 450_{-5}^{+10}$	
		吊 带	$800_{-10}^{+20} * 70_{-5}^{+5} * 4$	吊带拉伸负荷 N/根 \geq 12000 吊带侧吊 (环长)
		围带宽	$60_{-5}^{+5} * 2$	吊带拉伸负荷 N/根 \geq 7500
		标签防护袋	220*180	信封袋
	内袋 H*W	$2800_{-10}^{+20} * 1600_{-10}^{+20}$	内袋厚 $\geq 0.06\text{mm}$, 下部扎口 烫合	
500kg 小苏打 内外缝合 集装袋	方型 四耳	袋体 L*W*H	$860_{-10}^{+20} * 860_{-10}^{+20} * 670_{-5}^{+10}$	未复合 \geq 抗拉强度 N/50mm 纵向 ≥ 1380 , 横向 ≥ 1380
		进料口	$\Phi 400_{-0}^{+10} * 540_{-5}^{+10}$	白色内涂抗拉强度 N/50mm 纵向 ≥ 600 , 横向 ≥ 600
		出料口	$\Phi 360_{-5}^{+10} * 450_{-5}^{+10}$	
		吊 带	$440_{-10}^{+20} * 70_{-5}^{+5} * 4$	吊带拉伸负荷 N/根 \geq 12000 吊带侧吊 (环长)
		围带宽	$60_{-5}^{+5} * 1$	吊带拉伸负荷 N/根 \geq 7500
		标签防护袋	200*170	卡扣式 PE 夹链袋
	内袋	$2700_{-10}^{+20} * 1750_{-10}^{+20}$	内袋厚 $\geq 0.06\text{mm}$ 内外缝合, 下部扎口	
1000kg 小苏打 集装袋	方型 四耳	袋体 L*W*H	$(910_{-0}^{+20}) * (910_{-0}^{+20})$ $* (1100_{-5}^{+10})$	未复合 \geq 抗拉强度 N/50mm 纵向 ≥ 1380 , 横向 ≥ 1380
		进料口	$\Phi (400_{-0}^{+10}) * (540_{-5}^{+10})$	白色内涂

			出料口	$\Phi 360_{-5}^{+10} * 450_{-5}^{+10}$	抗拉强度 N/50mm 纵向 ≥ 600 , 横向 ≥ 600
			吊带	$(800_{-10}^{+20}) * 70_{-5}^{+5} * 4$	吊带拉伸负荷 N/根 ≥ 12000 吊带侧吊 (环长)
			围带宽	$60_{-5}^{+5} * 2$	吊带拉伸负荷 N/根 ≥ 7500
			标签防护袋	200*170	卡扣式 PE 夹链袋
			内袋	$2650_{-10}^{+20} * 2000_{-10}^{+20}$	内袋厚 $\geq 0.06\text{mm}$, 下部扎口烫合
1000kg 小苏打 集装袋 (AQ)	方型 四耳	袋体 L*W*H	$(910_{-0}^{+20}) * (910_{-0}^{+20}) * (1100_{-5}^{+10})$	未复合抗拉强度 N/50mm 纵向 ≥ 1380 , 横向 ≥ 1380	
		进料口	$\Phi (400_{-0}^{+10}) * (540_{-5}^{+10})$	白色内涂 抗拉强度 N/50mm 纵向 ≥ 600 , 横向 ≥ 600	
		出料口	$\Phi 360_{-5}^{+10} * 450_{-5}^{+10}$		
		吊带	$(500_{-10}^{+20}) * 70_{-5}^{+5} * 4$	吊带拉伸负荷 N/根 ≥ 12000 吊带侧吊 (环长)	
		围带宽	$60_{-5}^{+5} * 2$	吊带拉伸负荷 N/根 ≥ 7500	
		标签防护袋	200*170	卡扣式 PE 夹链袋	
		内袋	$2650_{-10}^{+20} * 2000_{-10}^{+20}$	内袋厚 $\geq 0.06\text{mm}$, 下部扎口烫合	
1000kg 小苏打 内外缝 集装袋	方型 四耳	袋体 L*W*H	$(910_{-0}^{+20}) * (910_{-0}^{+20}) * (1160_{-5}^{+10})$	未复合 \geq 抗拉强度 N/50mm 纵向 ≥ 1380 , 横向 ≥ 1380	
		进料口	$\Phi (400_{-0}^{+10}) * (540_{-5}^{+10})$	白色内涂 抗拉强度 N/50mm 纵向 ≥ 600 , 横向 ≥ 600	
		出料口	$\Phi 360_{-5}^{+10} * 450_{-5}^{+10}$	白色内涂 抗拉强度 N/50mm 纵向 ≥ 600 , 横向 ≥ 600	
		吊带	$(1000_{-10}^{+20}) * 70_{-5}^{+5} * 4$	吊带拉伸负荷 N/根 ≥ 12000 吊带侧吊 (环长), 蓝色吊带	
		围带	$60_{-5}^{+5} * 2$	吊带拉伸负荷 N/根 ≥ 7500	
		标签防护袋	200*170	卡扣式 PE 夹链袋	

		内袋	$2700_{-10}^{+20} * 2000_{-10}^{+20}$	内袋厚 $\geq 0.06\text{mm}$ 内外缝合, 下部扎口
1000kg 小苏打 内外缝合 集装袋(PX)	方型 四耳	袋体 L*W*H	$910_{-0}^{+20} * 910_{-0}^{+20} * 1160_{-5}^{+10}$	未复合抗拉强度 N/50mm 纵向 ≥ 1380 , 横向 ≥ 1380
		进料口	$\Phi (400_{-0}^{+10}) * (540_{-5}^{+10})$	白色内涂抗拉强度 N/50mm 纵向 ≥ 600 , 横向 ≥ 600
		吊带	$(1000_{-10}^{+20}) * 70_{-5}^{+5} * 4$	吊带拉伸负荷 N/根 ≥ 12000 吊带侧吊 (环 长), 蓝色吊带
		围带宽	$60_{-5}^{+5} * 2$	吊带拉伸负荷 N/根 ≥ 7500
		标签防 护袋	200*170	卡扣式 PE 夹链袋
	内袋		$2700_{-10}^{+20} * 2000_{-10}^{+20}$	内袋厚 $\geq 0.06\text{mm}$ 内外缝合
内销 1000kg 苏打狮 王集装 袋	方型 四耳	袋体 L*W*H	$910_{-0}^{+20} * 910_{-0}^{+20} * 1160_{-5}^{+10}$	未复合 \geq 抗拉强度 N/50mm 纵向 ≥ 1380 , 横向 ≥ 1380
		进料口	$\Phi (400_{-0}^{+10}) * (540_{-5}^{+10})$	白色内涂抗拉强度 N/50mm 纵向 ≥ 600 , 横 向 ≥ 600
		出料口	$\Phi 360_{-5}^{+10} * 450_{-5}^{+10}$	白色内涂抗拉强度 N/50mm 纵向 ≥ 600 , 横 向 ≥ 600
		吊带	$(1000_{-10}^{+20}) * 70_{-5}^{+5} * 4$	吊带拉伸负荷 N/根 \geq 12000 吊带侧吊
		围带宽	$60_{-5}^{+5} * 2$	吊带拉伸负荷 N/根 \geq 7500
	标签防护 袋	200*170	卡扣式 PE 夹链袋	
内袋		$2700_{-10}^{+20} * 2000_{-10}^{+20}$	内袋厚 $\geq 0.06\text{mm}$, 下部扎 口烫合	
1250kg 小苏打 集装袋	方型 四耳	袋体 L*W*H	$910_{-10}^{+20} * 910_{-10}^{+20} * 1250_{-5}^{+10}$	未复合抗拉强度 N/50mm 纵向 ≥ 1470 , 横向 ≥ 1470
		进料口	$\Phi (400_{-0}^{+10}) * (540_{-5}^{+10})$	白色内涂抗拉强度 N/50mm 纵向 ≥ 600 , 横向 ≥ 600
		出料口	$\Phi (360_{-5}^{+10}) * 450_{-5}^{+10}$	
		吊带	$(360_{-10}^{+20}) * 70_{-5}^{+5} * 4$	吊带拉伸负荷 N/根 \geq 15000 吊带侧吊 (环长)
		围带宽	$60_{-5}^{+5} * 2$	吊带拉伸负荷 N/根 \geq 7500

		标签防护袋	200*170	卡扣式 PE 夹链袋
		内袋	$2950^{+20}_{-10} * 2000^{+20}_{-10}$	内袋厚 $\geq 0.06\text{mm}$, 下部扎口 烫合
1250kg 小苏打 内外缝 合集装 袋	方型 四耳	袋体 L*W*H	$910^{+20}_{-10} * 910^{+20}_{-10} * 1250^{+10}_{-5}$	未复合抗拉强度 N/50mm 纵向 ≥ 1470 , 横向 ≥ 1470
		进料口	$\Phi (400^{+10}_{-0}) * (540^{+10}_{-5})$	白色内涂抗拉强度 N/50mm 纵向 ≥ 600 , 横向 ≥ 600
		出料口	$\Phi 360^{+10}_{-5} * 450^{+10}_{-5}$	
		吊带	$(360^{+20}_{-10}) * 70^{+5}_{-5} * 4$	吊带拉伸负荷 N/根 \geq 15000 吊带侧吊
		围带宽	$60^{+5}_{-5} * 2$	吊带拉伸负荷 N/根 \geq 7500
		标签防护袋	200*170	卡扣式 PE 夹链袋
		内袋	$3050^{+20}_{-10} * 2000^{+20}_{-10}$	内袋厚 $\geq 0.06\text{mm}$ 内外缝合, 下部扎口
270kg 小苏打 内外缝 合集装 袋	方型 四耳	袋体 L*W*H	$860^{+20}_{-10} * 860^{+20}_{-10} * 400^{+10}_{-5}$	未复合 \geq 抗拉强度 N/50mm 纵向 ≥ 1380 , 横向 ≥ 1380 上方盖白色内涂抗拉强度 N/50mm 纵向 ≥ 600 , 横向 \geq 600
		进料口	$\Phi 400^{+10}_{-0} * 540^{+10}_{-5}$	白色内涂抗拉强度 N/50mm 纵向 ≥ 600 , 横向 ≥ 600
		出料口	$\Phi 360^{+10}_{-5} * 450^{+10}_{-5}$	
		吊带	$440^{+20}_{-10} * 70^{+5}_{-5} * 4$	吊带拉伸负荷 N/根 \geq 12000 吊带侧吊
		围带宽	$60^{+5}_{-5} * 1$	吊带拉伸负荷 N/根 \geq 7500
		标签防护袋	200*170	卡扣式 PE 夹链袋
		内袋	$2200^{+20}_{-10} * 1750^{+20}_{-10}$	膜厚 $\geq 0.06\text{mm}$ 内外缝合, 下部扎口
1000kg 小苏打 二次包 装袋	方形 四耳	袋体 L*W*H	$1050^{+20}_{-10} * 1050^{+20}_{-10} * 920^{+10}_{-5}$	未复合 \geq 抗拉强度 N/50mm 纵向 ≥ 1380 , 横向 ≥ 1380 上方盖白色内涂抗拉强度 N/50mm 纵向 ≥ 600 , 横向 ≥ 600
		吊带	$600^{+20}_{-10} * 70^{+5}_{-5} * 4$	吊带拉伸负荷 N/根 \geq 12000 吊带侧吊 U型兜底
		围带	$60^{+5}_{-5} * 1$	吊带拉伸负荷 N/根 \geq 7500

1000kg 小苏打 圆形集 装袋	圆形 双吊 带	袋体 $\Phi * H$	$\Phi 1160_{-10}^{+20} * 1050_{-5}^{+10}$	未复合 \geq 抗拉强度 N/50mm 纵向 ≥ 1380 ， 横向 ≥ 1380
		进料口	$\Phi 400_{-0}^{+10} * 540_{-5}^{+10}$	白色内涂抗拉强度 N/50mm 纵向 ≥ 600 ， 横向 ≥ 600
		出料口	$\Phi 550_{-5}^{+10} * 500_{-5}^{+10}$	白色内涂抗拉强度 N/50mm 纵向 ≥ 600 ， 横向 ≥ 600
		吊带	$2000_{-10}^{+20} * 70_{-5}^{+5} * 2$	吊带拉伸负荷 N/根 \geq 15000 “  ”型兜底
		附加吊 带	140*70*4	固定于四边吊带加固布处
		吊带加 固布 a	$250_{-0}^{+10} * 150_{-5}^{+10} * 4$	同袋体，上沿距袋顶 100mm
		吊带加 固布 b	150*70*4	吊带拉伸负荷 N/根 \geq 15000，贴吊带加固布上沿横 向缝制
		标签防护袋	220*180	PE 夹链袋
		内袋 L*W	3400*1950	内袋厚： $\geq 0.06\text{mm}$ 袋底扎口且与外袋出料口 捆绑
倍半 碳酸 钠	方形 四吊 带	袋体 L*W*H	$920_{-10}^{+20} * 920_{-10}^{+20} * 1200_{-5}^{+10}$	未复合抗拉强度 N/50mm 纵向 ≥ 1380 ，横向 ≥ 1380
		进料口	$\Phi (400_{-0}^{+10}) * (400_{-5}^{+10})$	白色内涂抗拉强度 N/50mm 纵向 ≥ 400 ，横向 ≥ 400
		出料口	$\Phi 360_{-5}^{+10} * 450_{-5}^{+10}$	白色内涂抗拉强度 N/50mm 纵向 ≥ 400 ，横向 ≥ 400
		吊带	$(440_{-10}^{+20}) * 70_{-5}^{+5} * 4$	吊带拉伸负荷 N/根 ≥ 12000 侧吊
		围带宽	$60_{-5}^{+5} * 2$	吊带拉伸负荷 N/根 ≥ 7500
		标签防护袋	200*170	卡扣式 PE 夹链袋 (根据需要)
内袋	$2800_{-10}^{+20} * 2000_{-10}^{+20}$	内袋厚： $\geq 0.06\text{mm}$		

8.2 所抽样品的平均重量允许偏差

所抽样品（10 条）的平均重量偏差必须大于或等于零。

8.3 集装袋采购、检验及使用

在没有特殊要求时，集装袋均采用二合一单层集装袋；采用双层集装袋时，应首先考虑

采用未复合双层袋。有特殊要求时，需经合同评审后再考虑采用复合双层集装袋。

8.4 一般情况下，集装袋进货初步检验项目为外观、规格尺寸及克重、唛头印刷质量。内在质量定期抽检和生产使用过程中验证。具体试验、检验规则参照 GB/T 10454 集装袋。

9 唛头标识

(1) 内销产品包装物的标识由技术中心提供初版图样并负责样板图的审核。

(2) 外销产品包装物的标识由青岛海湾集团商贸分公司根据用户要求确定，并及时报技术中心备案。

(3) 内、外销产品包装标识应印刷牢固、清晰，图案、字体布置应合理美观，包装物表面不允许有明显污迹。供应部负责印刷版及油墨的统一管理和包装物版面的校对及包装物的印刷质量。

(4) 于集装袋正面右下角印制生产企业识别编码（编码由公司供应部采购确定）。

(5) 质监部负责进货时版面的核对和质量监督。

(6) 使用单位负责所用包装物质量的监督。

10 集装袋包装、贮存、运输

10.1 包装

10.1.1 采用机械打件的包装为10条/件，采用人工打件的包装为5条/件；每件均采用干净料布包装。

10.1.2 每件包装中不允许有不同品种、规格、型号的产品。

10.1.3 每件包装中须附有产品合格证。

10.2 运输

集装袋在运输过程中要轻装轻卸，避免雨淋、日光直接照射，不得靠近火源、热源。保持包装完整。

10.3 贮存

集装袋应于阴凉、洁净的室内贮藏，并覆盖遮盖物防止污染，避免雨淋、日光直接照射，不得靠近火源、热源。

贮存期：集装袋自入（公司）库之日起，不得超过六个月。

11 集装袋的保质期

产品包装后，集装袋在符合规定条件下的保质期为 24 个月。

12 集装袋扎口要求

(1) 将进料口扎口部位攥紧，扎口带绕料口两周后系一道，然后用手握住料口上端将其拧紧后弯向一侧，再将扎口带绕下弯的料口两周后系一活扣。

(2) 进料口扎好后，将顶盖系牢。

(3) 双层袋内袋扎口带采用聚丙烯带，扎口方法同(1)；外袋扎口方法同(1)、(2)。

13 集装袋在装卸运输作业中的注意事项

- (1) 不要将吊带向外侧反向拉扯。
- (2) 不要将集装袋歪斜堆放，以防不慎倒下。
- (3) 不要将集装袋在地上或混凝土上拖行。
- (4) 在吊装作业中人不要站立在集装袋的下面。
- (5) 在装货，卸货和堆放时都要保持集装袋直立。
- (6) 作业中不要与其它物品摩擦、勾挂或碰撞集装袋。
- (7) 使用后，用包装布或不透明棚布将集装袋包好，存放在闭光通风处。
- (8) 集装袋使用叉车作业时，请不要使叉子接触或扎到袋体，防止扎破集装袋。
- (9) 在车间搬运时，尽量使用托盘，避免吊勾勾着集装袋，一边晃动一边搬运。
- (10) 请将吊勾挂在吊带或吊绳的中央部位，不要斜吊、单根吊或斜拉、起吊集装袋。
- (11) 如不得已在室外保管时，集装袋应放在货架上，并一定要用不透明棚布严实地盖好集装袋。以防加快其老化时间。

以下是集装袋运输时几种错误操作，请不要此操作集装袋运输

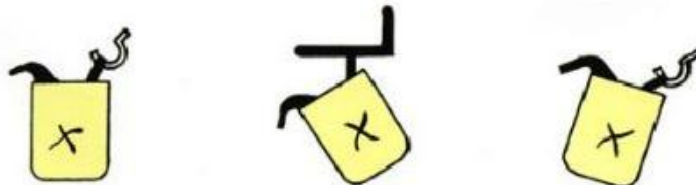

斜吊集装袋

单面吊集装袋

斜拉吊集装袋

14 质监部做好进货检验并将首批检验数据反馈生产部、技术中心。

15 集装袋及辅料示意图如下

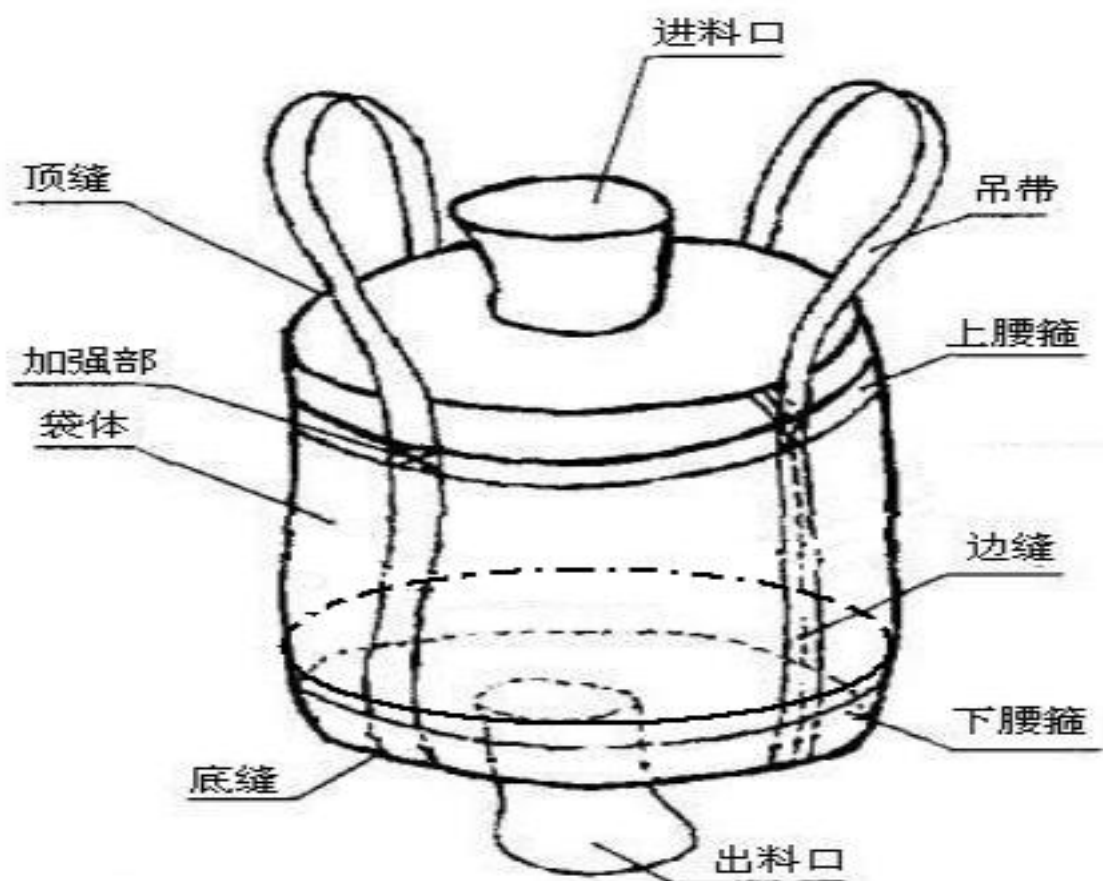

圆型袋示意图

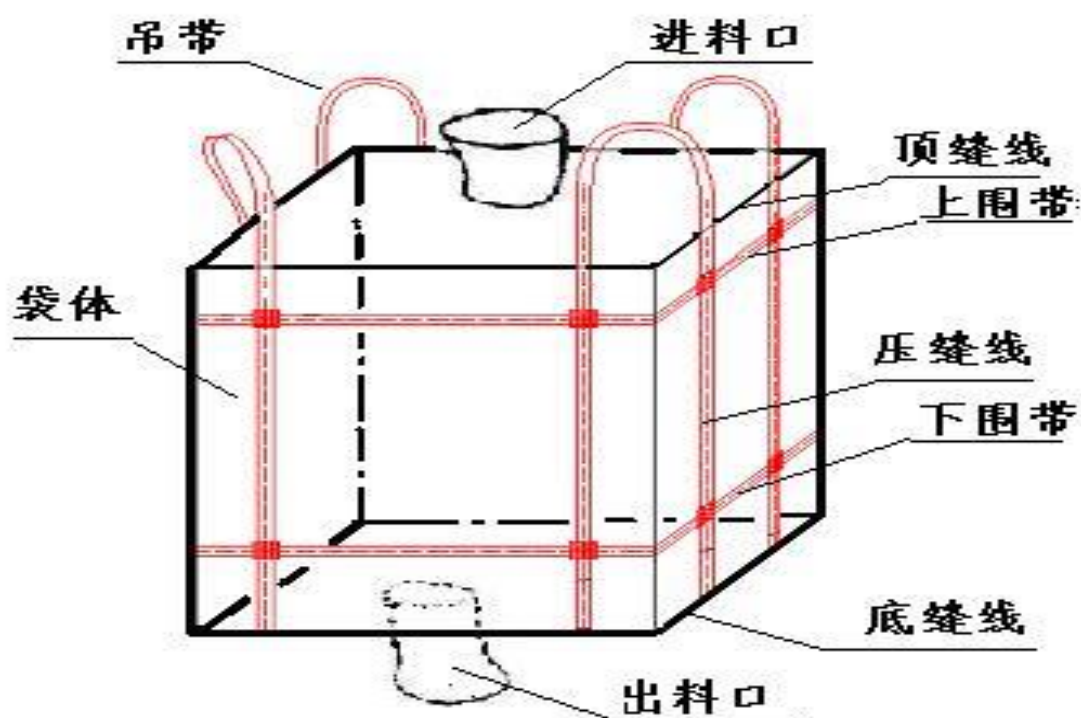

四耳吊带方型袋示意图